

Т.Н. ПРОСНЯКОВА

КОШКИ

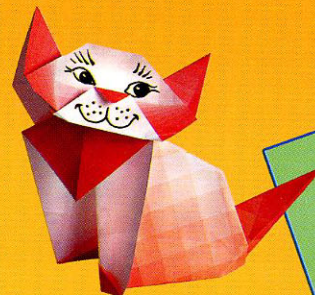

Проснякова Т. Н.

П82 Кошки. Энциклопедия технологий прикладного творчества. — Самара: Издательство «Учебная литература», Издательский дом «Федоров», 2006. — 48 с.: ил. — (Серия «Любимый образ»). ISBN 5-9507-0344-8

Третья книга серии «Любимый образ» — «Кошки» — приглашает детей заглянуть в удивительный и таинственный мир домашней любимицы, рассказывает о древних и современных породах кошек, об их повадках и привычках.

На страницах книги дети и взрослые найдут подробные инструкции по выполнению поделок кошек из разных материалов в техниках аппликации, объемного моделирования, оригами, коллажа, лепки и проч.

Книга «Кошки», как и первые книги серии — «Бабочки», «Собачки», может быть использована как дополнение к учебникам Т.Н. Просняковой «Уроки мастерства», «Творческая мастерская» на уроках технологии в начальной школе, а также в кружках детского творчества и в кругу семьи.

© Проснякова Т. Н., 2006

© Издательство «Учебная литература», 2006

Проснякова Татьяна Николаевна

КОШКИ

Энциклопедия технологий прикладного творчества

Сказка Татьяны Смирновой

Художник Оксана Белякова

Обложка - Александр Мисюк

Редактор Анна Младковская

Фотографии, компьютерная графика, верстка — Петр Шольц

В оформлении книги использованы фотографии фигурок кошек из коллекций Светланы Яковлевой и Зельмы Грунт

Оригинал-макет подготовлен Издательством «Центр».

125009, г. Москва, ул. Тверская, 10, стр. 2, тел./факс (495) 229-90-05

ООО «Издательство «Учебная литература»

443082, г. Самара, ул. Пятигорская, 9

Подписано в печать 28.06.2006. Формат 84x108 1/16. Бумага офсетная. Печать офсетная. Усл. печ. л. 5,04. Печ. л. 3. Тираж 5000. Заказ № 3527

Отпечатано в ОАО «ИПК «Ульяновский Дом печати».

432980, г. Ульяновск, ул. Гончарова, 14.

Т. Н. ПРОСНЯКОВА

КОШКИ

На уроках технологии

В студиях и кружках

В кругу семьи



Изучаем

Мастерим

Играем

ЭНЦИКЛОПЕДИЯ ТЕХНОЛОГИЙ
ПРИКЛАДНОГО ТВОРЧЕСТВА



Издательство «Учебная литература»

2006



МАТЕРИАЛЫ ДЛЯ РАБОТЫ

■ Текстильные материалы:

Ткани
Нитки
Шнуры
Кружева
Кусочки трикотажа

■ Пластилин

■ Бумага и картон:

Цветная бумага
Цветной картон
Гофрированный картон
Бархатная бумага
Калька
Копировальная бумага
Журнальные вырезки
Пёстрая бумага

■ А также:

Вата
Синтепон
Проволока

■ Инструменты:

Ножницы
Канцелярский нож
Клей ПВА
Вязальные спицы
Иглы и нитки для шитья
Скалка



ВСТУПЛЕНИЕ

Кошка — самое ласковое домашнее животное, создающее уют, награждающее нас любовью. Она редко выпрашивает что-нибудь, если только не наступило время обеда. Если она сворачивается у тебя на коленях, то потому, что считает: ты этого заслуживаешь. Если она лежит на твоей книге, то только потому, что не может поверить, будто её лучший друг предпочитает смотреть на эту скучную, неживую вещь, вместо того чтобы общаться с ней, таким совершенным созданием. Знатоки и любители кошек утверждают, что эти волшебные животные видят параллельные миры, приносят в дом счастье, удачу и богатство, что их место рядом с человеком и человек от этого соседства становится добрее, терпимее, нежнее.

Кошки давно поселились рядом с людьми — и в простых лачугах, и в роскошных дворцах. Кошек обожали короли Европы, императоры Японии и Китая. Нередко кошки становились верными друзьями выдающихся писателей. Известно, что у Эрнеста Хемингуэя было около 30 кошек, а у Марка Твена — 10, и, за-

Даже самое маленькое из кошачьих — совершенство.

Леонардо да Винчи

метим, что кошек любили и юные герои его книг — Том Сойер и Гекльберри Финн.

Загадочная грация этих животных вдохновляла многих художников. Леонардо да Винчи, Альбрехт Дюрер, Иероним Босх, Франсиско Гойя, Эдуар Мане, Питер Брейгель, Борис Кустодиев запечатлели их на своих полотнах.

Храбрые и лукавые зверьки занимают видное место и в литературе, они постоянные персонажи произведений фольклора — сказок, загадок, песенок. Как не вспомнить знаменитого Кота в сапогах из сказки Шарля Перро, Кота учёного из поэмы Александра Пушкина «Руслан и Людмила», Кота из «Бременских музыкантов», Чеширского кота, встреченного Алисой в Стране Чудес, и, конечно, Кошку, которая гуляла сама по себе, в сказке Редьярда Киплинга. Эти и многие другие герои обрели новую жизнь на киноэкране и в мультипликации.

Наша книга научит тебя создавать образы кошек из любых материалов, которые есть под рукой.

Пригласи кошку в свой дом!



Самое интересное

Сегодня в мире насчитывается около 500 миллионов домашних кошек. Пальму первенства можно отдать Австралии, где на 10 жителей приходится 9 кошек. На Азиатском континенте первое место за Индонезией, там проживает более 30 миллионов пушистых зверьков, а в Европе — за Францией. Французы имеют на попечении около 8 миллионов кошек. Однако есть страны (Перу, Габон), жители которых не знакомы с домашними кошками.



КАК КОШКА ПРИШЛА К ЧЕЛОВЕКУ

Палеонтологи считают, что первые представители семейства кошачьих появились на нашей планете 40 миллионов лет назад. Однако домашним животным кошка стала примерно 5000 лет назад в Древнем Египте.

Люди, жившие в долине Нила, были земледельцами, и злаковые культуры являлись для них основным продуктом питания. Но запасы зерна привлекали грызунов. Мыши становились настоящим бедствием для урожая. Египтяне давно заметили охотничьи способности диких африканских кошек. Они создавали все условия для того, чтобы животные не возвращались к прежнему образу жизни, а продолжали спасать урожай. Кошки оценили преимущества жизни с человеком — безопасность и обильную еду — и остались жить с ним.

Со временем население Египта росло, производилось больше зерна, и грызуны расплодились в огромном количестве. Один из фараонов понял, что требуется помощь кошек. Кошка была объявлена божественным животным. Люди были обязаны предоставлять кошкам корм и кров и в качестве ритуального служения каждый вечер приносить их в амбар, а утром забирать.

Кошки ценились настолько высоко, что за их убийство или причинение им вреда полагалась смертная казнь. При пожаре первой из дома выносили кошку. Больше того, после смерти кошки хозяева надевали траурные одежды и сбрасывали брови. Кошек мумифицировали и хоронили с почётом на специальных кладбищах. Богиню плодородия, материнства и веселья изображали в виде женщины с кошачьей головой и со «всевидящим оком» в руках.



Около 3000 лет тому назад домашние кошки на торговых судах были завезены в Индию, Бирму, Сиам, Китай. Конечно же, египтяне не собирались продавать своих священных животных. Но моряки всегда брали их с собой в плавание для защиты продовольствия от грызунов. Видимо, любопытные животные сами перебежали на чужеземные корабли.

Из-за своей любви к кошкам египтяне однажды проиграли войну. В 525 году до нашей эры персидский царь Камбис применил военную хитрость: к щитам воинов он велел привязать живых кошек, и египтяне, боясь ранить священных животных, не смогли использовать копья и стрелы.

Римляне, как и египтяне, высоко ценили кошек, уничтожающих крыс и мышей. 3000 лет назад в Риме кошка считалась духом-хранителем домашнего очага. Римляне называли её фелис — «счастливое предзнаменование». Именно римляне завезли кошек в завоёванную ими Европу. Но до X века они были там редкостью. Известно, что в 936 году король Хоуэл Добрый (Англия) издал свод законов о содержании, как в нём писалось, весьма ценного животного — кошки. У шотландцев кошка считалась символом отваги, её изображения украшали гербы многих знатных воинов.

В Средние века для кошки наступили суровые времена. В Европе она стала

жертвой суеверий. Тысячи животных были истреблены, а люди казнены только за то, что держали их у себя. Как и следовало ожидать, исчезновение кошек повлекло за собой рост численности крыс и мышей, разносивших чуму — «чёрную смерть». В XV веке эта болезнь погубила почти четверть населения Европы.

А вот в Азии кошек ценили, они защищали от грызунов коконы тутового шелкопряда. Жители Японии и Китая восхищались их загадочной красотой, приписывали им волшебные свойства.

Первая выставка домашних кошек была проведена в Лондоне в 1871 году в помещении Хрустального дворца. Успех превзошёл все ожидания. И сегодня представители древних и новых пород триумфально шествуют по миру.



ИЗУЧАЕМ 

Самое интересное

КОШКИ-ЦЕЛИТЕЛИ

Вот какие ценные детали подметили врачи.

Кошки лучше лечат нервную систему, а когти — радикулит.

Кошки с длинной шерстью снимают депрессию и плохой сон.

Кошки с плюшевой шубкой помогают при сердечных заболеваниях.

Короткошёрстные и бесшёрстные кошки лечат болезни печени, почек и желудка.

А сиамская кошка избавляет от простуды, «убивая» болезнетворные бактерии в доме.



Самое интересное

КОШКА-БАРОМЕТР

Издавна люди, наблюдая за поведением кошки в доме, могли определять, какая будет погода. Вот что они подметили.

Если кошка дерёт стену — к непогоде;

скребёт пол — на ветер, метель;

прячет мордочку, сворачивается клубком — к морозу, ненастью;

лежит животом вверх — к теплу;

катается с боку на бок, раскинув лапки, — к потеплению.



ДОБРЫЙ ГЕНИЙ НАШЕГО ДОМА

Кошка способна украсить любой дом, сделать его уютнее, придать ему неповторимое очарование. Поэтому так часто изображение кошки можно встретить

в различных предметах интерьера. Издавна считается, что фигурки кошек приносят удачу и процветание, и тысячелетия доказали верность подобных утверждений.



Фигурки кошек из коллекции Зельмы Грунт

Из каких только материалов не изготавливают фигурки кошек! На этих страницах ты можешь найти кошек из дерева,

металла, глины, стекла, теста, ткани. А еще бывают кошки из соломки, проволоки, фарфора... Всех материалов и не перечить.

ИЗУЧАЕМ



Самое интересное

В русском языке есть немало выражений, связанных с кошками. Вот некоторые из них:

Кот в мешке.
Кот заплакал.
Коту под хвост.
Кошачий концерт.
Жить как кошка с собакой.
Кошки на душе скребут.
Не всё коту Масленица.
Доброе слово и кошке приятно.
Знает кошка, чьё мясо съела.

Вы сможете объяснить, что значат эти выражения?



Фигурки кошек из коллекции Светланы Яковлевой





КОРОЛЕВА ЛЕСА

Самое интересное

Происхождение норвежских кошек в точности не известно. Возможно, их привезли викинги с далёких берегов. Скандинавские мифы рассказывают об огромной кошке, которую даже Бог-громовник Тор не мог поднять с земли.

А две другие пушистые красавицы возили по небу в колеснице богиню любви и плодородия Фрейю. Упоминаются эти кошки в «Народных норвежских сказках» в 1841 году.



МОДЕЛИРОВАНИЕ ИЗ ПРОВОЛОКИ, ШНУРА И НИТОК

МАТЕРИАЛЫ: полый синтетический шнур, гибкая проволока, шерстяные нитки, спицы, картон, бусины, игла для вышивания, клей ПВА



О ПОРОДЕ

Норвежская лесная

Жители Норвегии говорят, что эта порода возникла благодаря снегу, холоду, дождю, норвежским лесам, малонаселённым территориям и страху. Дикий лесной кот искал путь к человеку. Люди называли его Гоблинкэт за огромные когти. Сильные лапы и когти позволяли ему мгновенно взбираться на дерево, цепляться за скалистые уступы, а густая двухслойная шерсть не боялась любой непогоды.

Сегодняшняя «норвежка» — спокойная и ласковая домашняя любимица, которая, однако, обожает прогулки и охотничьи забавы.

1. Для головы свяжи на спицах квадрат из серых ниток чулочной вязкой. Набери 10 петель и провяжи 12 рядов.



2. Сверни квадрат «косынкой», положив в середину небольшой кусочек синтепона или комок ниток. Прошей по указанным линиям.

3. Для туловища и лапок возьми 3 кусочка шнура: 18, 14, 12 см. Вставь в них проволоку такой же длины. Кончики шнуров смажь клеем.



4. На длинную заготовку надень голову, на кончик проволоки нанижи бусину для носа.

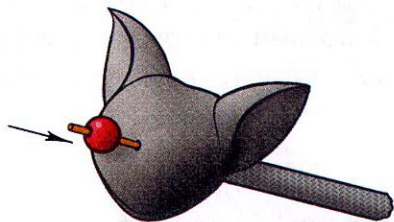

5. Загни кончик проволоки и заправь его внутрь.

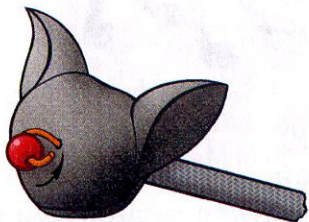

6. Пришей глазки из бусин и бисера.

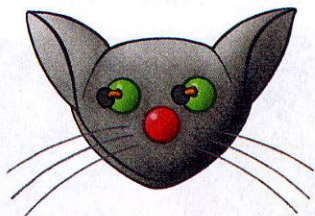

7. Вставь усы из лески. Тонкую леску можно вдеть в иголку.

8. Для изготовления пышного воротника понадобятся 2 круга из картона.

Сложи 2 круга вместе и обматывай их нитками: 1/4 круга — белыми, а 3/4 — серыми.

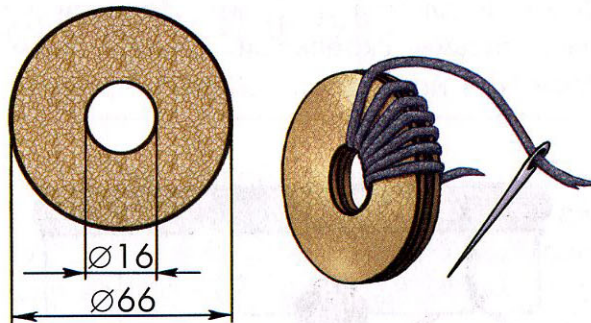

9. Для изготовления туловища возьми 2 круга поменьше с $D = 45$ мм и $D = 14$ мм. Наматывай на них нитки слоями: серый, чёрный, серый, чёрный. Тогда после разрезания ниток получится полосатый помпон.



10. Надень воротник на шнур и помести его под головой.

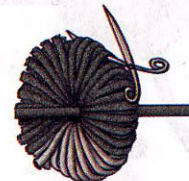

11. Разрежь нитки, вставляя ножницы между кружками.

12. Раздвинь круги, туго обмотай нитками середину заготовки и завяжи узелок.

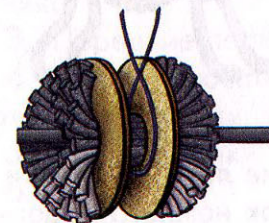

(Продолжение на следующей странице.)

13. Помести под воротник передние лапки. Их можно пришить или прикрутить.

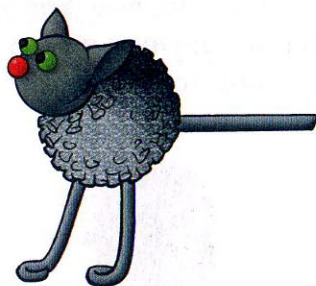

14. Надень круги для туловища и выполни помпон, как в предыдущем случае.



15. Присоедини задние лапки. Кончики лапок немного подогни. Работа готова!

А МОЖНО ЕЩЁ СДЕЛАТЬ...

Пышный хвост

1. Возьми полоску картона шириной 15 мм и длиной 160 мм. Закрепи кусочки тесьмы скрепками. Смажь тесьму клеем.

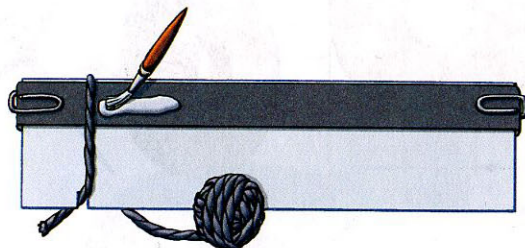

2. Наматывай нитку ровными рядами.

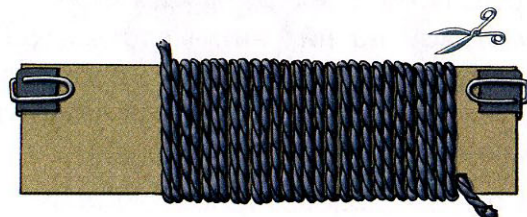

Когда домотаешь до конца полоски, отрежь нитку от клубка, разрежь нитки иними получившуюся бахрому.

3. Наматывай бахрому по спирали на хвостик, начиная с конца. Подклеивай каждый виток.

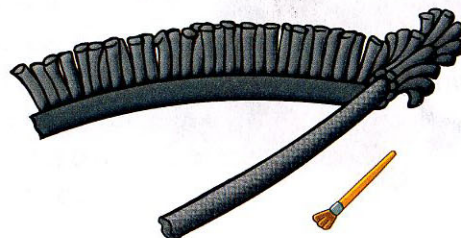

Варианты. Выгибаем спинку

Для этой кошки нужно связать головку и сделать воротничок из кругов диаметрами $D = 45$ мм, $D = 14$ мм. Для туловища и лапок возьми шнуры и проволоку длиной 25, 17, 17 см.



Поиграем!

Для такой кошки тебе понадобятся 2 помпона из кругов диаметрами $D = 66$ мм и $D = 16$ мм, один круг $D = 45$ мм и $D = 14$ мм, 3 проволоки со шнурами по 20 см.



Висячие ушки

МОДЕЛИРОВАНИЕ ИЗ ПРОВОЛОКИ И ШНУРА

МАТЕРИАЛЫ: шнур, проволока, нитки, спицы, картон, бусины, игла, клей ПВА



О ПОРОДЕ

Скоттиш-фолд

В 1961 году на ферме в Шотландии родился белый котёнок с висячими ушками, затем, спустя несколько лет, ещё два. Со временем, после долгой работы селекционеров¹, появилась эта удивительная кошка. Её широко расставленные ушки на концах загнуты вперёд, а шерсть густая и мягкая, как у плюшевого мишки. Это спокойные и общительные кошки. Они легко уживаются с шумными детьми и разными животными.

¹ Селекционеры — специалисты по выведению новых пород.

1. Для такой кошки понадобятся 4 помпона из четырёх пар кругов с диаметрами $D = 66$ мм и $D = 16$ мм (одноцветные), $D = 72$ мм и $D = 16$ мм (двухцветные).

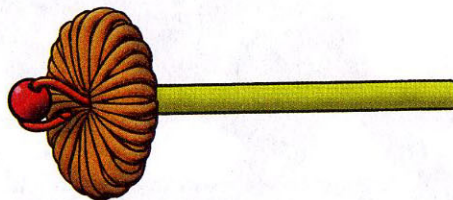

2. Для лапок и туловища возьми шнуры и проволоку длиной 16, 16, 20 см.

3. Когда наденешь на проволоку первый круг, нанижи на конец проволоки бусинку для носа и загни конец внутрь.



МАСТЕРИМ



4. Ушки выполни отдельно из двух вязаных квадратов. Набери 6 петель, провяжи 6 рядов.

5. Ушки и глазки пришей к помпону для головы.



Порядок сборки:

1. Помпон для головы, нанизанный на проволоку.

2. Помпон для воротника.

3. Передние лапки.

4. Два полосатых помпона для туловища.

5. Задние лапки.

6. Хвост.

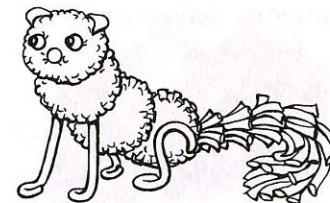



Самое интересное

ЛЕГЕНДА О ЧУДЕСНЫХ ДАРАХ

Однажды семь фей явились к новорождённой царевне, чтобы одарить её.

Среди даров были красота, преданность, грация, дружелюбие, прелестные наряды и два изумруда.

Но феи были юные и неопытные и не могли поверить, что из крошечного плачущего младенца может вырасти прекрасная принцесса.

Они тихонько положили свои дары в другую колыбель, откуда доносилось мяуканье.

Так появилась русская голубая кошка, одарённая многими прекрасными качествами.

ПРИНЦЕССА В ГОЛУБОМ

АППЛИКАЦИЯ ИЗ ТКАНИ И НИТОК

МАТЕРИАЛЫ: картон, ткани разных расцветок, пушистые нитки, клей ПВА



О ПОРОДЕ

Русская голубая

Родиной этой кошки считают Архангельск, город на Белом море у Северного полярного круга. В середине XIX века она попала в Англию на торговых судах и являлась очень ценным товаром. У неё действительно необычная шерсть — двухслойная, голубого тона с серебристым блеском. Ярко-зелёные широко расставленные глаза напоминают изумруды. Эти кошки нежные и привязчивые по натуре, но ведут себя сдержанно и застенчиво в присутствии посторонних.

1. Возьми несыпучую плотную ткань. Переведи выкройку со стр. 47. Сделай 3 заготовки из бумаги, затем из ткани: 2 больших — детали, обведённые жирной

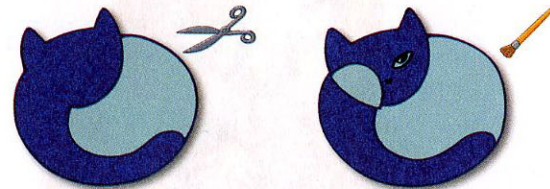

линией, одна маленькая — деталь, обведённая пунктиром. Приклей на основу.

2. Аккуратно приклей нитку вдоль всех контуров.

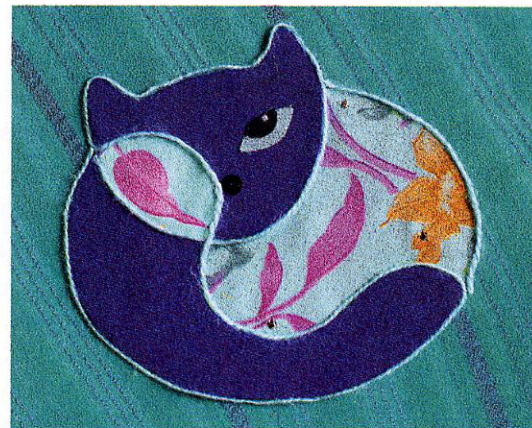

ДВИЖЕНИЕ ПО СПИРАЛИ

АППЛИКАЦИЯ ИЗ НИТОК

МАТЕРИАЛЫ: шерстяные нитки, картон, гофрированный картон, клей ПВА

1. Начерти циркулем (или нарисуй от руки) голову и туловище. Нарисуй остальные детали.

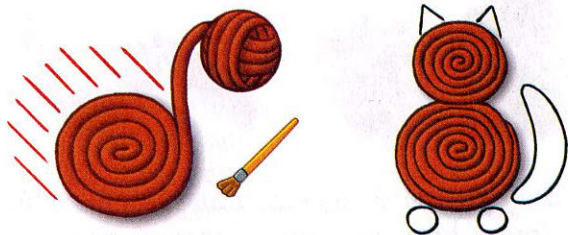

2. Начиная от середины туловища, приклеивай нитку по кругу. Когда заполнишь круг, обрежь нитку.

3. Выполни круг для головы, приклеивая нитку от середины.

4. Выклеивай лапки, хвост и ушки.

5. Мордочку и глаза лучше склеить на другой бумаге, вырезать и приклеить к голове. Сверху подклей усы и брови.

6. Накрой изображение калькой и обведи очертания кошки, отступив от рисунка 1 см.

7. Сделай отверстие такой же формы в листе гофрокартона и приклей сверху на основу.

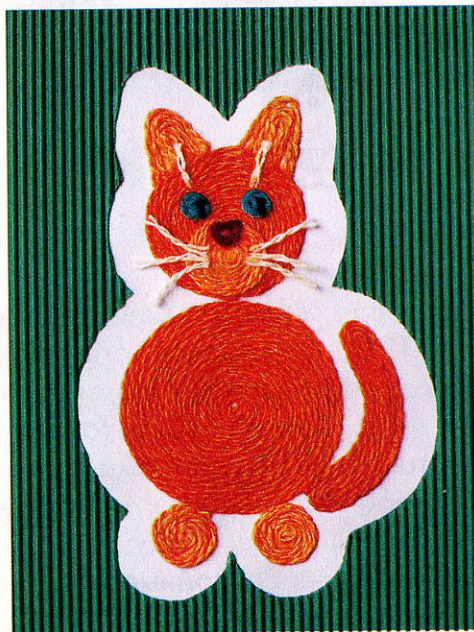

МАСТЕРИМ



Самое интересное

СКОЛЬКО ВЕСИТ КОШКА?

В среднем — от 3 до 5 кг. Однако есть и крупные породы. Так, самые крупные кошки породы регдолл весят до 9 кг. А самые мелкие относятся к породе сингапура. Взрослый котик этой породы может весить всего 800 г.

Но иногда сами хозяйки раскармливают своих питомцев. Самый тяжёлый кот (согласно Книге рекордов Гиннеса) весил 21 кг и имел талию 84 см!





ИЗУЧАЕМ

ПОХОЖИ ЛИ КОШКИ НА ЛЮДЕЙ?

Сердце кошки бьётся вдвое быстрее — до 140 ударов в минуту.

У кошек на 40 костей больше, чем у человека.

Кошачье ухо поворачивается на 180 градусов. В каждом ухе 32 мускула.

Кошки чувствуют запах в 14 раз сильнее, чем люди.

Домашние кошки живут около 15 лет, дикие — от 3 до 5 лет.

Кошки спят 16 часов в сутки. Одну треть остального времени они ухаживают за собой.



КУДРЯВАЯ ШЁРСТКА

АППЛИКАЦИЯ ИЗ РАСПУЩЕННОГО ТРИКОТАЖА

МАТЕРИАЛЫ: кусочки трикотажа разных цветов, картон, клей ПВА



О ПОРОДЕ

Ла-перм

Эта новая порода кошек открыта в США в 1982 году, после того как у амбарной кошки родились кудрявые котята. Сегодня эта порода представлена во всех цветах и имеет шерсть разной длины. Эти забавные пёстрые, словно взъерошенные, кошки не требуют большого ухода. Они очень спокойные и чуткие по отношению к хозяину.

1. Переведи выкройку со стр. 43.
2. Распусти кусочки трикотажа четырёх разных цветов.



3. Скатывай между ладоней жгутики и шарики для получения мелких деталей.
4. Густо смазывай клеем отдельные участки и заполняй их пучками ниток.



КОШКИ В ПОЛОСОЧКУ

МОДЕЛИРОВАНИЕ ИЗ ГОФРИРОВАННОГО КАРТОНА

МАТЕРИАЛЫ: гофрированный картон 2–3 цветов, клей ПВА, шерстяные нитки

Цветной гофрированный картон — декоративный отделочный материал. Его рельефная поверхность создаёт интересные изобразительные эффекты.

1. Для туловища вырежи прямоугольник 14×21 см (полоски должны идти вдоль короткой стороны).

2. Переведи выкройки мордочки со стр. 48. Нарисуй детали лапок.

3. Вырежи детали из гофрокартона, следя за направлением полосок.

4. Склей голову.

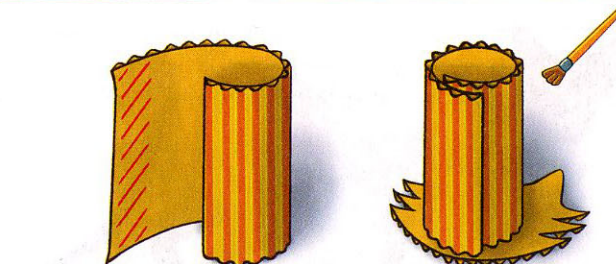
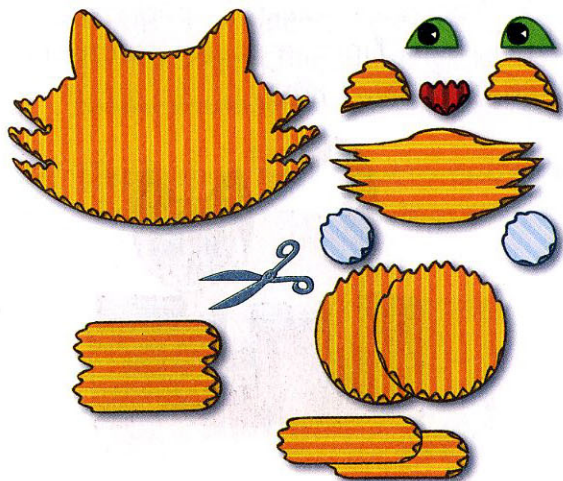

5. Склей туловище цилиндрической формы внахлёт, смазывая клеем участок около 3 см.

6. Аккуратно приклей туловище к голове «в торец», густо смазывая клеем края цилиндра.

7. Приклей лапки и хвостик.

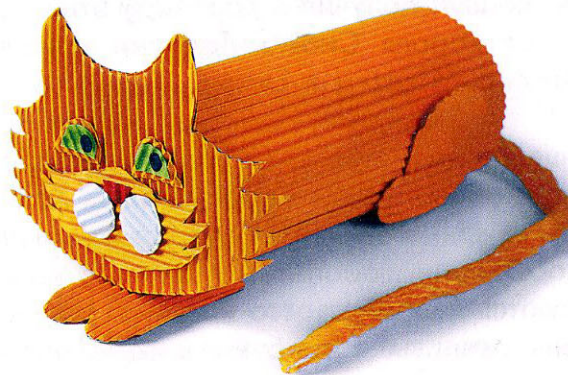

Вариант

Такую кошку можно склеить вертикально. Направление полосок на голове и передней части мордочки здесь должно быть другим. Если снизу приклеить донышко, то получится карандашница.

Для придания ей устойчивости приклей хвостик из гофрокартона.

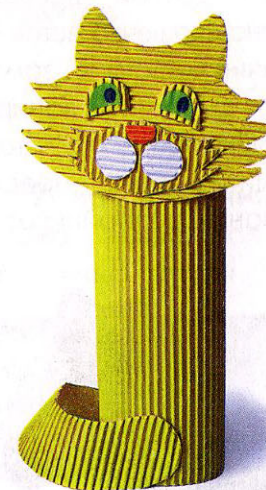

ЛЕГЕНДЫ О ХВОСТАХ

Почему хвост сиамских кошек имеет необычный излом на конце? Согласно легенде, сиамские принцессы, отправляясь купаться, называли свои кольца на хвосты сопровождавших их кошек. Хранительницам украшений приходилось погибать кончик хвоста, чтобы не потерять драгоценную ношу.

По другой легенде, верная кошечка вставила кончик хвоста в замочную скважину, запирая хозяйку-принцессу, чтобы защитить её от преследования разбойников.

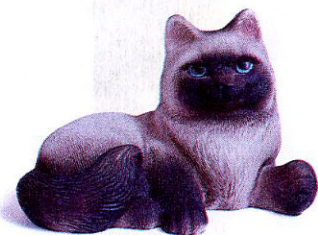

ЭЛЕГАНТНАЯ СИНЕГЛАЗКА

ВЫРЕЗАНИЕ ИЗ КАРТОНА

МАТЕРИАЛЫ: картон или плотная бумага, цветные карандаши или фломастеры

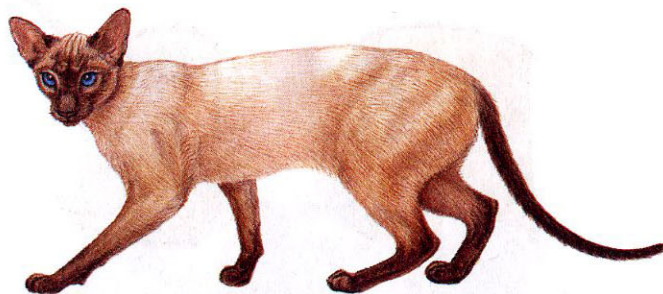

О ПОРОДЕ

Сиамская

Эта порода кошек была известна с давних времён в королевстве Сиам (ныне Таиланд). Кошки там содержались в храмах и дворцах, их дарили самым почётным гостям. В 1855 году британский консул получил в дар пару этих кошек от короля Сиама. Так они попали в Англию, а затем в Европу.

У большинства сиамских кошек на конце хвоста — резкий излом. Это породило немало поэтических легенд. Холёные, изящные кошки обладают громким голосом, они любопытны и активно интересуются делами своего хозяина. Но они очень ревнивы и требуют к себе повышенного внимания.

Закладка для книги

1. Переведи силуэт кошки со стр. 44 или нарисуй самостоятельно на плотной бумаге или картоне.



2. Раскрась кошку в «сиамские» цвета и вырежи. Посели кошку на страницах своей любимой книги.



Ночная охотница

АППЛИКАЦИЯ ИЗ СИНТЕПОНА СО СДВИЖКОЙ

МАТЕРИАЛЫ: синтепон, белая плотная бумага, тёмная бархатная бумага или цветной картон, клей ПВА

Синтепон — искусственное волокно для утепления одежды. В рукоделии его можно использовать как наполнитель для мягких игрушек, а также для необычных пушистых аппликаций.

1. Приготовь лист бархатной бумаги размером 13×30 см и лист белой плотной бумаги размером 10×27 см.

Перенеси выкройку со стр. 48 на белую бумагу.

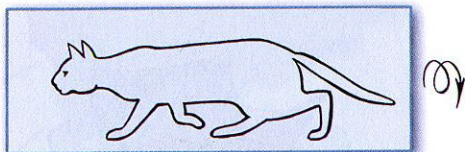

2. Переверни лист и густо смажь его клеем. Распредели клей полоской картона.

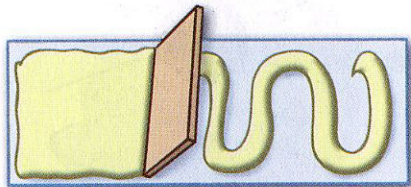

3. Приклей синтепон и подрежь края.

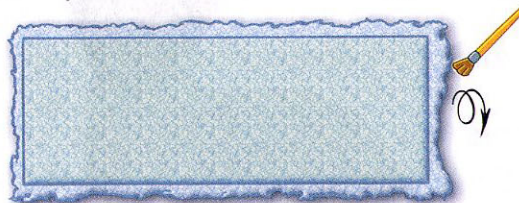

4. Аккуратно вырежи силуэт.



5. Приклей бумагу с вырезанным силуэтом на тёмный фон.



6. Приклей сверху силуэт кошки, слегка сдвинув его вниз и влево.



Самое интересное

Кошка, охотясь на мышей, спасает в год до 10 тонн зерна. В Англии кошек используют для охраны зернохранилищ, а также книг и других реликвий Британского музея. В Австрии кошке, прослужившей на охране складов несколько лет, положена пожизненная пенсия в виде продуктов.

У вас получилась кошка, вышедшая на охотничью тропу!

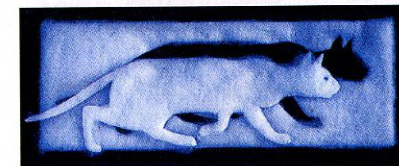

Самое интересное

Полубезьяна, полусобака, полурёбенок, полукот — именно так говорят в шутку об этих животных, потому что они напоминают обезьян своей ловкостью и подвижностью, умны и преданны, как собаки, голосисты и разговорчивы, как дети. Сфинксы — так называется эта необычная порода кошек — имеют такие длинные пальцы, что могут даже поднимать и удерживать мелкие предметы. Температура их тела выше, чем у других кошек, на 4 градуса — около 42 градусов, за что их иногда называют «кошки-грелки». А загадочный взгляд огромных «космических» глаз хранит в себе тайны всего кошачьего племени.

ЗАГАДКА СФИНКСА

АППЛИКАЦИЯ ИЗ РЕЛЬЕФНОЙ БУМАГИ

МАТЕРИАЛЫ: цветная бумага, плотная белая бумага, клей ПВА



О ПОРОДЕ

Сфинкс

Случаи рождения бесшёрстных кошек известны на протяжении тысяч лет. И только сравнительно недавно таких кошек попытались вывести как породу. Они не совсем лишены шерсти — их тело покрывает короткий, почти невидимый пушок. Их чувствительная кожа требует частого мытья и боится солнца, поэтому сфинксов держат только в доме.

Сфинксы бывают разнообразного окраса — кожа может иметь розовый, коричневый, серый оттенок, может иметь пятна и отметины.

1. Переведи выкройку со стр. 48 на плотную бумагу.

2. Вырежи из плотной бумаги заготовки несколько большего размера, чем каждая выкройка.

3. Подбери подходящую цветную бумагу. Намочи её в воде.

4. Отожми и аккуратно расправь бумагу.

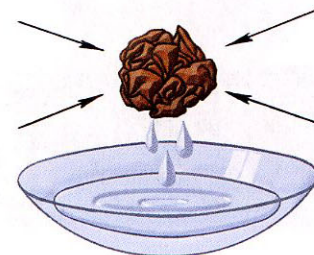
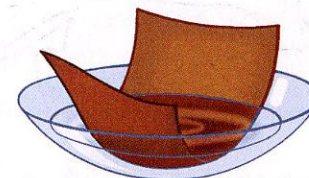

5. Густо смажь клеем заготовку для туловища с изнаночной стороны и наложи на неё мокрую бумагу.

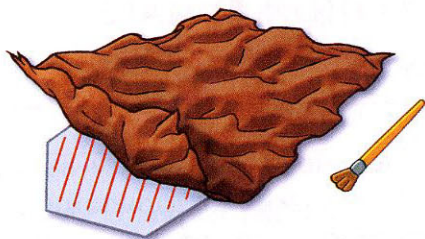

6. Выкладывая пальцами складки из мокрой бумаги и прижимай их к проклеенной основе. Старайся, чтобы они ложились «веером» так, как потом будут выглядеть на туловище.

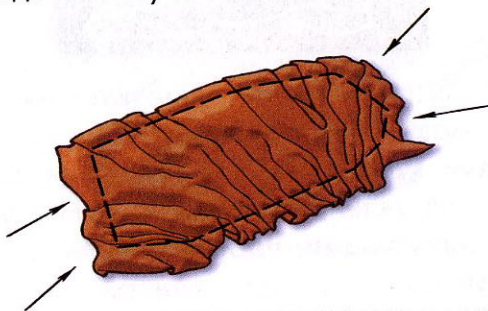

7. При выполнении головы больше всего складок сделай на лбу и щеках.



8. Уши у кошки почти гладкие, имеют складки только по краям.

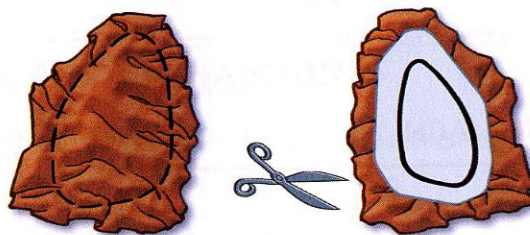

9. Так же выполни лапки и хвост.

10. Когда все детали подсохнут, вырежи их по линии выкройки с обратной стороны.

11. Можешь приклеить все детали к туловищу или склеить фигурку кошки на картонной основе.

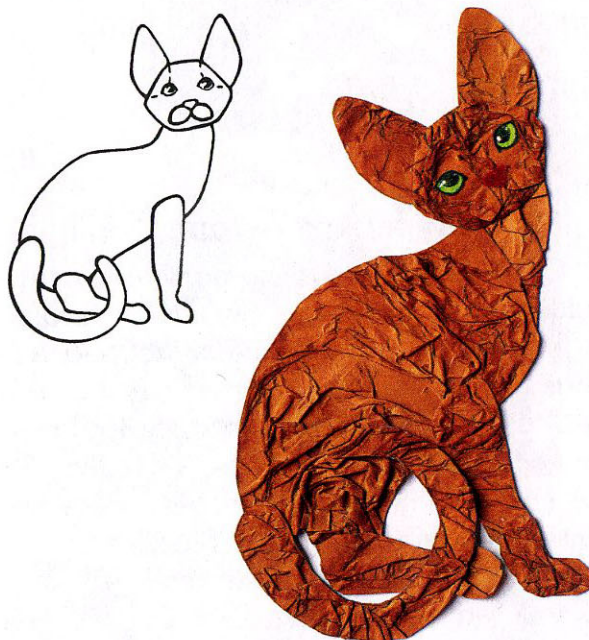

Самое интересное

В Бельгии, в городе Ипре, проходит знаменитый праздник кошек. Гигантские куклы Котов в сапогах и различных кошек участвуют в карнавале с танцами и шутками.

В Америке, в городе Литтл-Рок, ежегодно проводятся кошачьи бега на 150 м.

В России выступает единственный в своём роде Театр кошек под руководством Юрия Куклачёва.



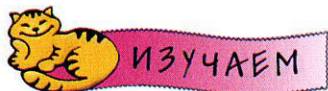

Самое интересное

Какой породы была кошка в знаменитой сказке «Кошкин дом» Самуила Маршака? Давайте вспомним.

Слушайте, дети:
Жила-была кошка
на свете,
Заморская,
Ангорская.

Жила она не так, как
другие кошки:
Спала не на рогожке,
А в уютной спаленке,
На кровати маленькой,
Укрывалась алым
Тёплым одеялом
И в подушке пуховой
Утопала головой.

...
Платье новое на ней
Стоит тысячу рублей.
Да полтысячи тесьма,
Золотая бахрома.

БАЛЕРИНА В ШЕЛКАХ

«РИСОВАНИЕ» ВАТОЙ НА БАРХАТНОЙ БУМАГЕ

МАТЕРИАЛЫ: вата, бархатная бумага, белый карандаш



О ПОРОДЕ

Турецкая ангора

Своё название кошка получила от города Ангора (сейчас это Анкара — столица Турции). Это естественная порода, которая предположительно произошла от манула, китайского пустынного кота. Во Францию её привезли в начале XVI века. От неё произошли многие современные породы с длинной шерстью. Турецкая ангора — независимая, подвижная и умная кошка. Она любит устраивать засады, и ей необходима свобода передвижения.

1. Перенеси на бумагу выкройку со стр. 47, вырежи её, приложи к тёмной бархатной бумаге, обведи белым карандашом.

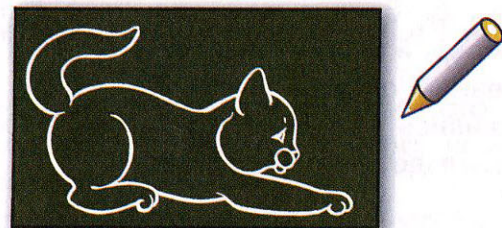

2. Отрывай небольшие кусочки ваты и примазывай их пальцем к бумаге. Используй зубочистку для придания волокнам направления. Глазки и ушки выкладывай жгутиками. Работу выполняй справа налево.

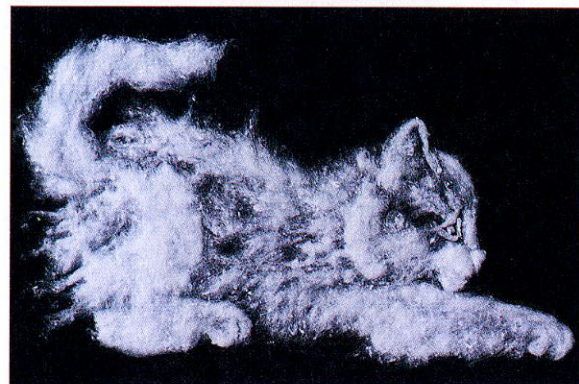

КОШКА У ОКОШКА

КОЛЛАЖ ИЗ РАЗЛИЧНЫХ МАТЕРИАЛОВ

МАТЕРИАЛЫ: гофрированный картон двух цветов, цветная бумага или ткань, тесьма или кружево, цветной картон, журнальные вырезки, клей ПВА

В технике коллажа изображение создаётся с помощью различных материалов, приклеенных на основу.

1. Вырежи со стр. 45 голову, лапки и хвост кошки.

2. Нарисуй на кусочках плотной бумаги выкройку платья.

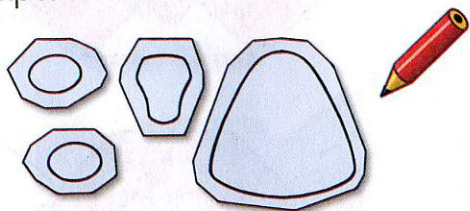

3. Переверни заготовки. Можешь приклеить на них ткань или покрыть их рельефной бумагой (как описано на стр. 18–19).

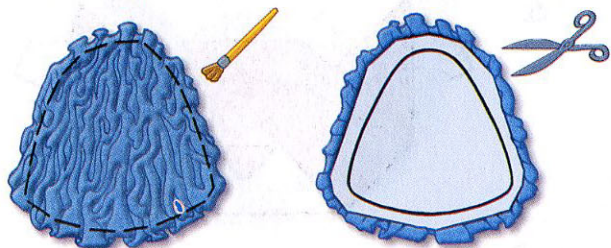

4. Переверни заготовки и вырежи.

5. Склей стены и пол комнаты из гофрированного картона.



6. Окно можешь нарисовать от руки или начертить. Ширина рамы 5–6 мм.

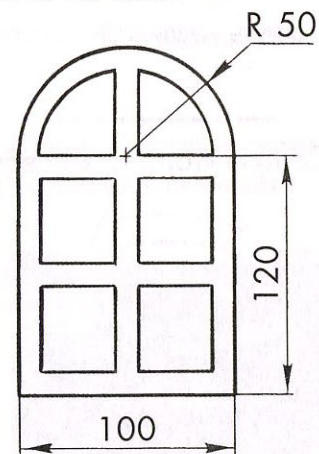

7. Прорежь все отверстия канцелярским ножом и приклей вырезку с пейзажем.

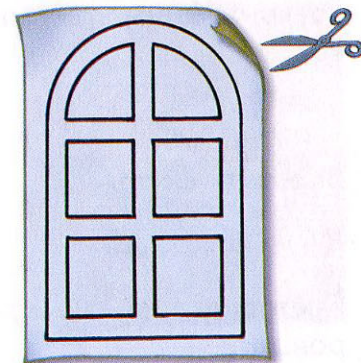



УСЛОВНЫЕ ОБОЗНАЧЕНИЯ

Согнуть «долиной», к себе.

Согнуть «горой», от себя.

Тянуть, тащить.

Согнуть и разогнуть.

Схема увеличена.

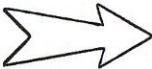
Раскрыть и расплющить
карман.

Вправить внутрь.



Повторить с другой сто-
роны.

БУМАЖНОЕ СЕМЕЙСТВО

СКЛАДЫВАНИЕ ИЗ БУМАГИ — ОРИГАМИ

МАТЕРИАЛЫ: цветная бумага, цветной картон для основы, пёстрая бумага, клей

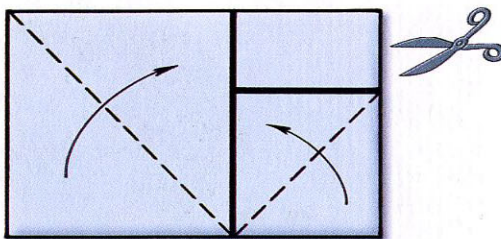
Японское искусство оригами способно превратить бумажный квадрат в животное, растение или какой-нибудь предмет. Из прямоугольного листа бумаги вырежи квадраты для головы и туловища кошки.



Голова кошки

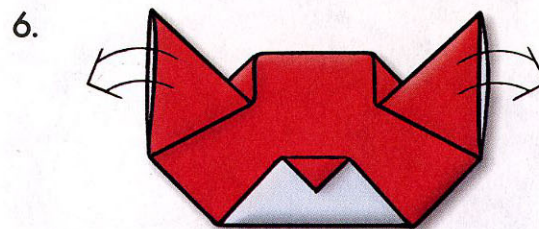
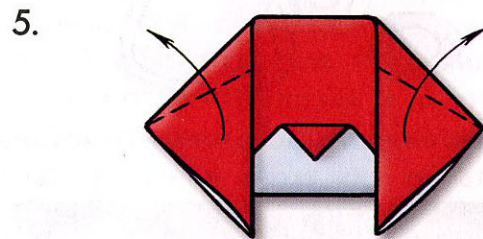
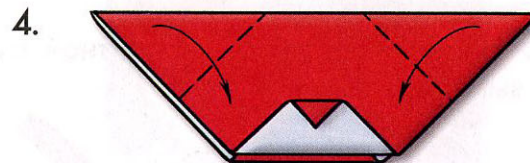
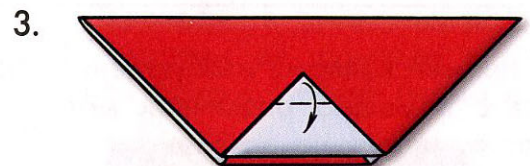
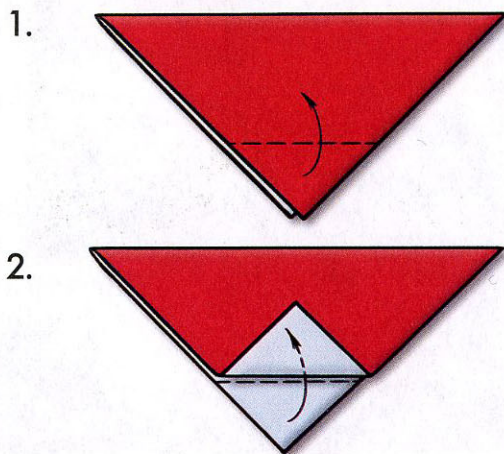

Разверни ушки и вогни их внутрь по
намеченным линиям.

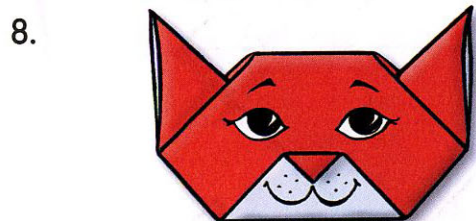
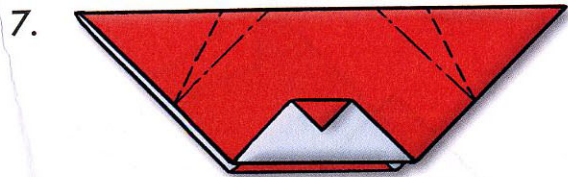

Голова с белыми ушками

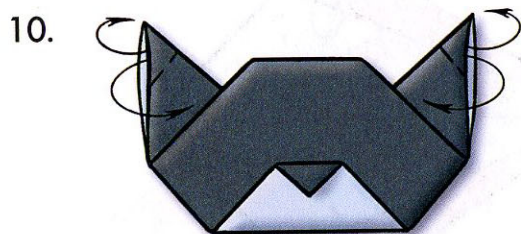
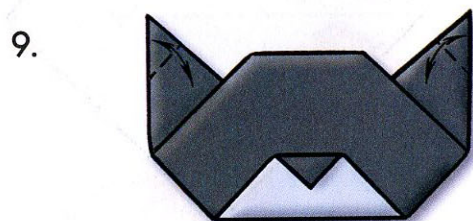

Выверни кончики ушей наружу по на-
меченным линиям.

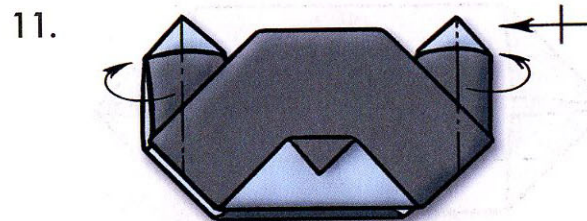

Заверни внутрь.

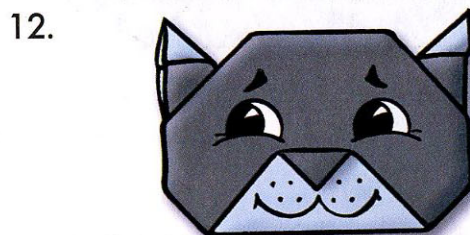

Бантик

Сложи бантик из половины квадрата.

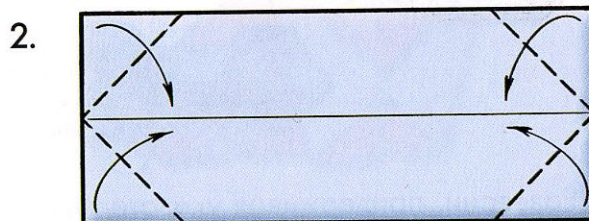
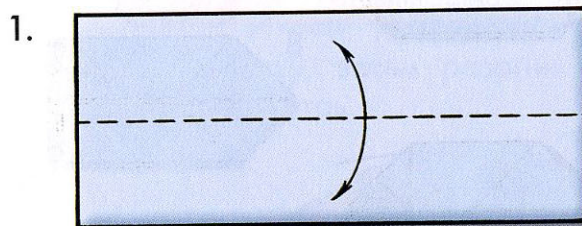

(Продолжение на следующей странице.)



*Толстый кот,
Лениво хвостом шевеля,
Дразнит бабочек.*

Кобаяси Исса

Сделай портрет своего
домашнего любимца.





Лист опавший поймал
И лапкой прижал
осторожно
Смешной котёнок...
Кобаяси Исса

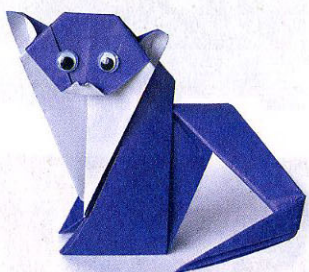
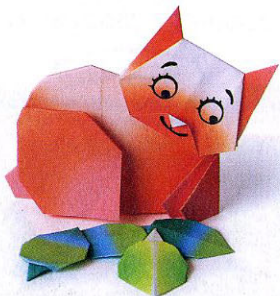

В специальной литературе по оригами имеется много схем изготовления кошек.

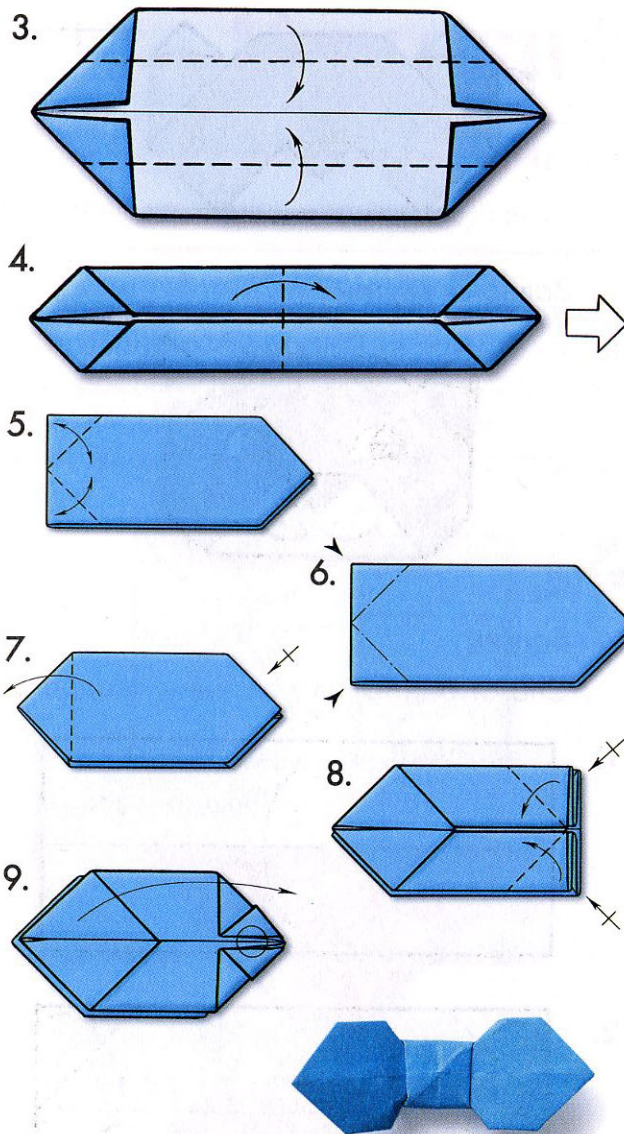

Разверни, придерживая указательными пальцами в месте, где нарисован кружок.

Туловище

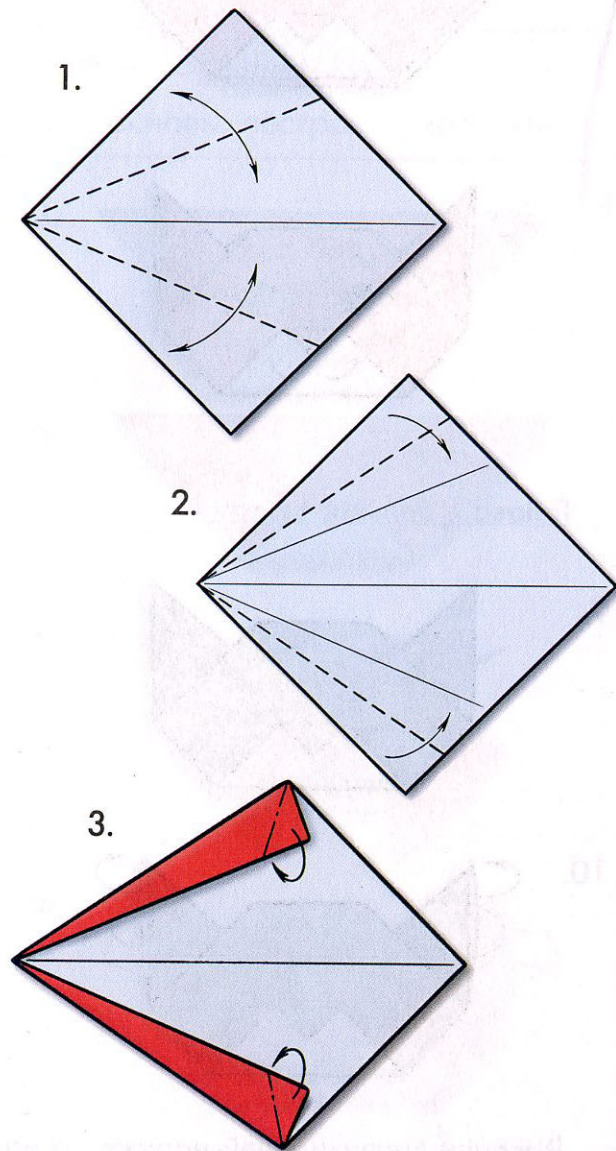

4.

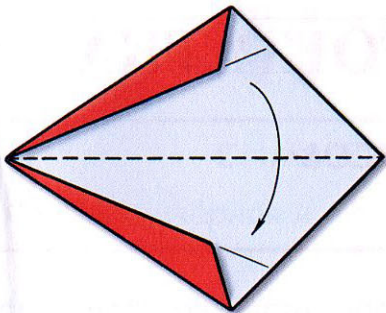

5.

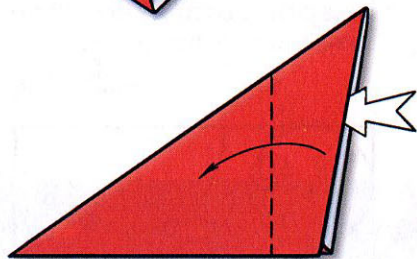

Отогни, раскрывая и расплющивая карман.

6.

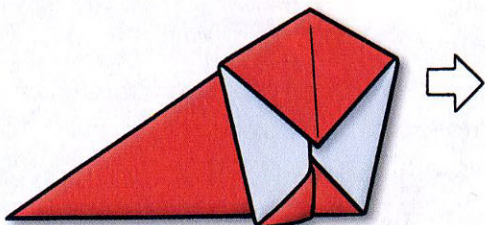

7.

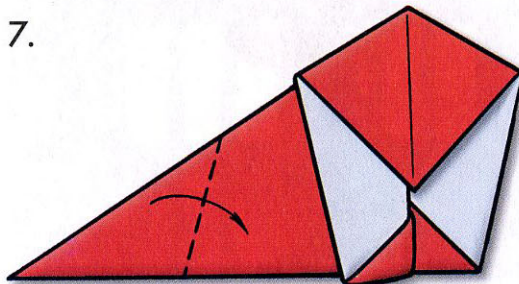

8.

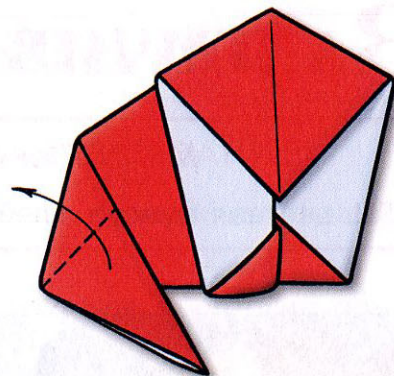

Эта форма может быть одним из вариантов туловища.

9.

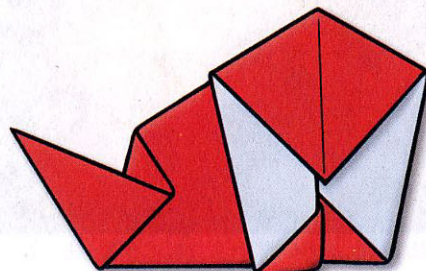

Выполни складку, затем разогни её и вставь хвостик внутрь.

10.

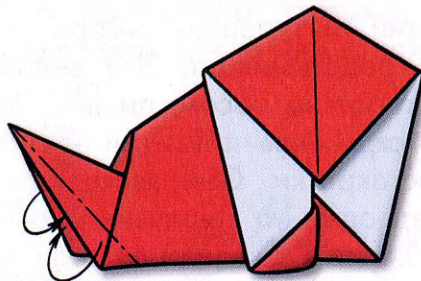

Можно ещё загнуть внутрь часть хвоста, сделав его тоньше.

МАСТЕРИМ



*Котёнок брошен,
Девочка уходит...
Что же делать?!*

Като Слюсон

Нарисуй мордочку и приклей голову к туловищу. Какое настроение у твоего котёнка?

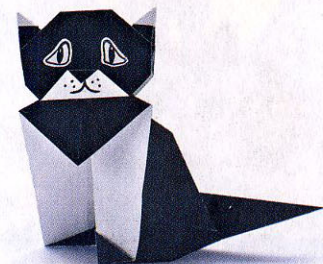
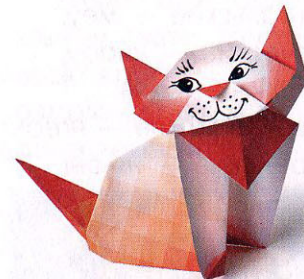



Самое интересное

Ты думаешь, что кошки на всех языках мяукают одинаково? Жители других стран так не считают.

Вот как «говорят» кошки на разных языках:

английские — меоу,
арабские — миаоу,
бенгальские — меу,
греческие — ниаоу,
датские — мьяв,
индонезийские — нгеонг,
корейские — ня-онг,
турецкие — мияув,
финские — курнау,
японские — няа.



ЗАДУМЧИВАЯ АРИСТОКРАТКА

МОДЕЛИРОВАНИЕ ИЗ КОНУСОВ

МАТЕРИАЛЫ: цветная бумага, клей

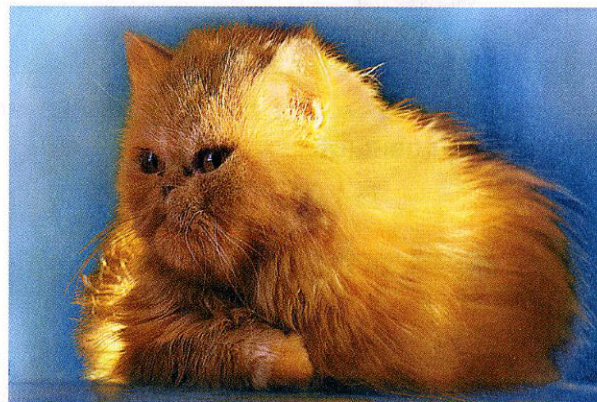

О ПОРОДЕ

Персидская

Эта порода известна более 100 лет. Возможно, «персы» произошли от диких кошек Азии, и турецкая ангора скорее всего их родственница. Эти величавые кошки с коротким носом, пышным воротником и огромными глазами — настоящие аристократки. Они являются породой номер один на кошачьих выставках. Голубых персов держали у себя члены британской королевской фамилии. Эти кошки малоподвижны, любят спокойную атмосферу и требуют тщательного ухода.

1. Начерти детали на листе формата А4.

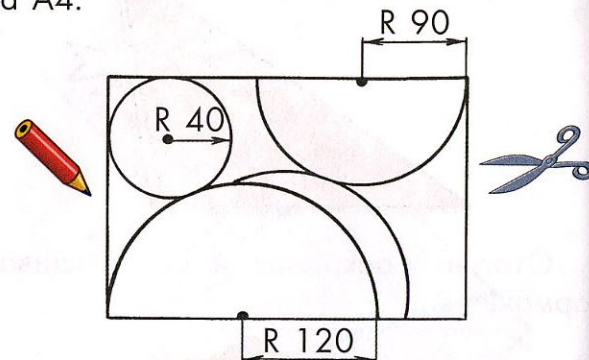

2. Из двух полукругов склей конусы для туловища и воротника, из круга — для головы.

3. Вырежи хвост. Надрежь бахромой



Ночные прогулки

СИММЕТРИЧНОЕ СИЛУЭТНОЕ ВЫРЕЗАНИЕ

МАТЕРИАЛЫ: чёрная и жёлтая бумага, синий картон, клеящий карандаш

*Влюблённые коты
Умолкли. Смотрит в спальню
Туманная луна.*

Басё



Силуэтное вырезание обычно выполняется из тёмной бумаги. Основой изображения является тщательно прорезанный контур фигурки. Объедини в этой работе силуэтное и симметричное вырезание.

1. Сложи лист чёрной бумаги (цветом внутрь). Переведи выкройку со стр. 46.

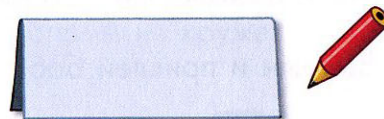

2. Вырезай сначала внешние контуры ножницами, затем внутренние — канцелярским ножом.

Будь осторожен! Инструменты должны быть достаточно острыми. Работай на подкладной доске или стопке ненужной бумаги.



3. Приклей окна и луну.



4. Осторожно приклей силуэт по частям, начиная снизу.



Самое интересное

Кошка великолепно видит днём и ночью. Она различает 6 основных цветов и 25 оттенков серого цвета. Её зрачок чётко реагирует на освещённость: то он принимает вид вертикальной щёлочки, и кошка видит при ослепительном свете, то становится круглым и даёт возможность кошке видеть в темноте.





ШЕСТЬ ПОРТРЕТОВ

Для любой из шести работ переведи выкройку со стр. 47 и вырежи кошачью мордочку со стр. 45. Вырежь силуэт с изнаночной стороны картона канцелярским ножом по непрерывной линии.

Цветущий сад

1. Вырежи силуэт.
2. На плотную бумагу приклей бумагу с изображением цветов.
3. Приклей сверху картон с прорезью.
4. Приклей мордочку, укрась картон цветами.



ПРОРЕЗАНИЕ КАРТОНА

АППЛИКАЦИЯ ИЗ БУМАГИ, ТКАНИ, КРУЖЕВ, НИТОК, ФОЛЬГИ

МАТЕРИАЛЫ: цветной картон, плотная белая бумага, фольга, пёстрая бумага, кусочки тканей, кружев, шерстяные нитки, подкладная доска, клей

Весёлые бабочки

1. На плотную бумагу приклеивай слоями снизу вверх полосы цветной и пёстрой бумаги с оборванным краем.
2. Сверху приклей картон с прорезью.
3. Вырежи и приклей бабочек.

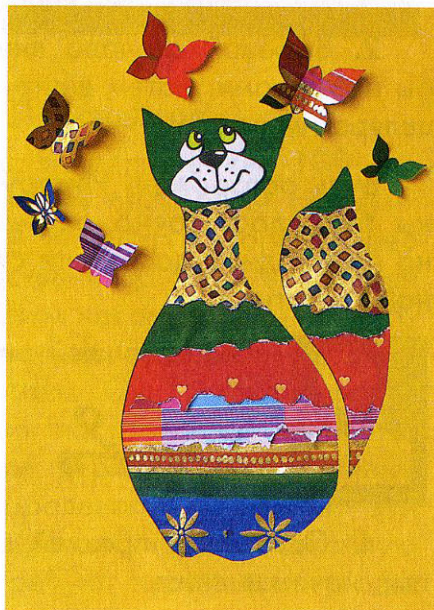
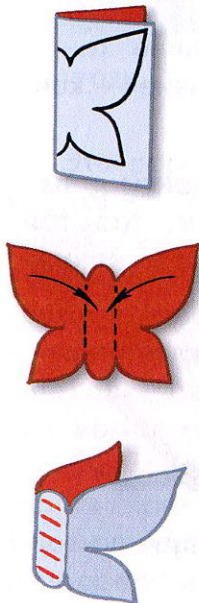

Новогодняя сказка

Для этой работы можно использовать упаковочную фольгу. Выполняется аналогично «Весёлым бабочкам». Кроме силуэта кошки приклей еловую веточку и шарик, а также несколько маленьких звёздочек вокруг.

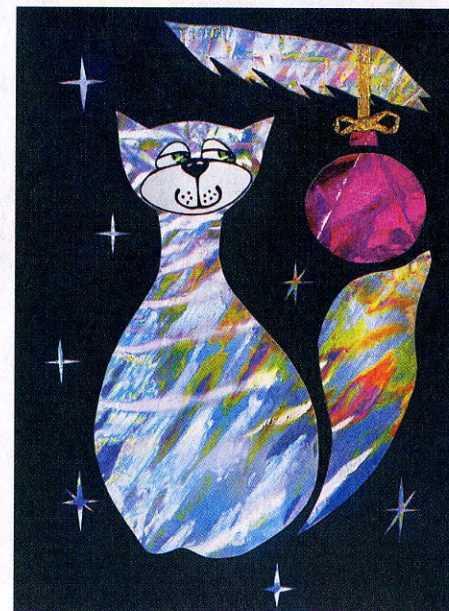

Если тебе удалось аккуратно прорезать картон, то у тебя получилась картонная фигурка кошки и хвостик. Как можно их оформить?

Мягкая и пушистая

1. Обмотай фигурку и хвостик нитками разных цветов, для чего густо смазывай небольшие участки основы клеем ПВА.

2. Нарезь несколько ниток длиной 35—40 см.



3. Сложи их пополам, завяжи узелок и сплети косу.

Жених и невеста

1. Сшей фату для невесты из кусочка тюля или кружева. Прошей швом «вперёд иголку» и стяни ниткой.

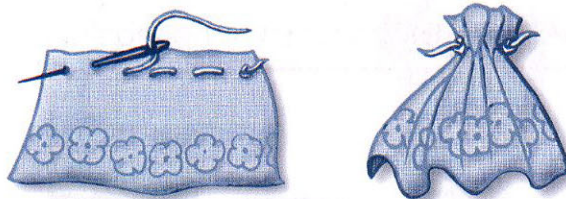

2. Укрась фату и букет невесты цветами, вырезанными из кружев.

3. Шляпу-цилиндр для жениха вырежи из ткани, приклеенной на бумагу. Приклей костюмы из кружев.



ИЗУЧАЕМ



Самое интересное

КОШАЧЬЯ СВАДЬБА

В 1996 году многие газеты сообщили сенсационную новость. В Таиланде состоялась роскошная церемония бракосочетания двух редких кошек. Виновников торжества звали Пхет и Плой.

Жених приехал в «Роллс-Ройсе», а невеста прибыла на вертолёте. На новобрачных были атласные костюмы.





ЯЗЫК ТЕЛОДВИЖЕНИЙ

У кошек существует язык жестов и поз. Самый выразительный «инструмент» — хвост.

Давай переведём некоторые кошачьи жесты.

Хвост поднят вверх — удовольствие, радость.

Вытянут назад и удерживается неподвижно — готовится нападение.

Хвост подёргивается — гнев.

Шевелится кончик хвоста — интерес.

Застывший в нижнем положении хвост — отвлечение и разочарование.

Хвост опущен — усталость.



МАЛЕНЬКАЯ ПАНТЕРА

ЛЕПКА ИЗ ПЛАСТИЛИНА НА ПРОВОЛОЧНОМ КАРКАСЕ

МАТЕРИАЛЫ: пластилин, проволока



О ПОРОДЕ

Бомбейская

Эта короткошёрстная кошка бывает только глубокого чёрного цвета. В сочетании глянцевой, словно лакированной, чёрной шерсти и оранжево-медных глаз есть что-то магическое. Всем своим обликом она напоминает красавицу Багиру из сказки Киплинга. Однако эта порода выведена в США в конце 1950-х годов и имеет совсем не дикий характер. Владельцы бомбеев говорят, что эти кошки буквально не сходят с рук — так любят быть рядом с хозяевами.

1. Возьми три кусочка гибкой проволоки длиной около 20 см каждый. Для разрезания проволоки используй куски. Скрути проволоки между собой в середине.

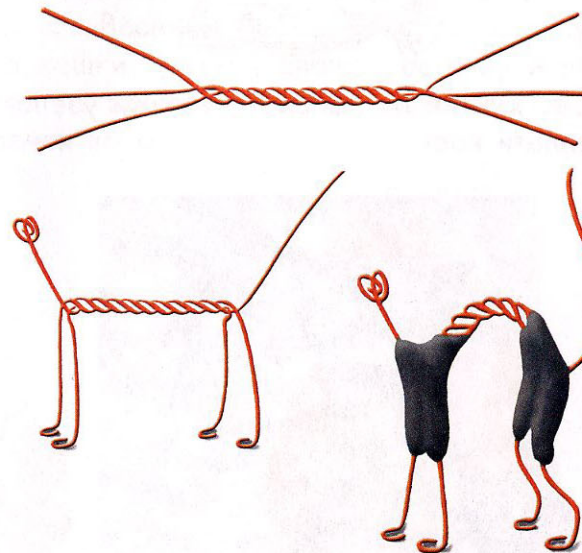

2. Отогни шею, хвост и лапы. За кончики проволоки на голове и лапах

3. Придай каркасу нужную форму и облепляй небольшими кусочками пластилина, начиная с мест расхождения проволоки.

4. Сформируй голову, на мордочке помести щёки, нос и бородку, выполненные из четырёх шариков.

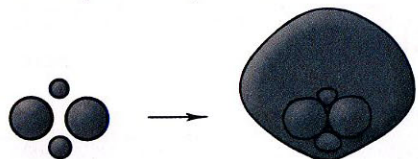

5. Чтобы выполнить глаза, сделай небольшие вмятины, затем помести туда шарики другого цвета и нарисуй зрачки.

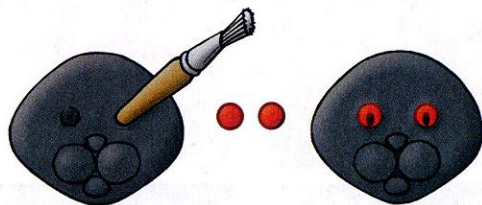

6. Отдельно вылепи уши.



Варианты

Попробуй вылепить таких кошек, используя проволочный каркас.



Самое интересное

Знаешь ли ты, что есть порода кошек, напоминающая такс, — с длинным туловищем и короткими лапами?

Она называется манчкин и появилась в США в 80-х годах прошлого века. Короткие лапки вовсе не мешают ей ловко прыгать и быстро бегать.

Манчкины очень ласковы, любопытны и умеют стоять на задних лапах, словно зайцы.



Попробуй!

Вылепи «кошачью таксу» из пластилина, используя проволочный каркас.

СВЯЩЕННАЯ КОШКА БИРМЫ

РИСОВАНИЕ ПЛАСТИЛИНОМ

МАТЕРИАЛЫ: пластилин, цветной картон

Самое интересное

ЛЕГЕНДА О ПЕРЕСЕЛЕНИИ ДУШ

В древних храмах Бирмы жили белые кошки с золотистыми глазами. Считалось, что они доставляют души своих хозяев на небеса. Один из жрецов по имени Мун-Ха посвятил свою жизнь золотоволосой богине с голубыми глазами, ведающей переселением душ. Когда жрец умирал, его кот Сингх попросил богиню вселить в него душу хозяина. И кот преобразился: глаза стали голубыми, шерсть золотистой, а подушечки лап, которыми он касался одежд хозяина, — ослепительно белыми... Со временем все коты в храме приобрели такую же внешность.



О ПОРОДЕ

Бирманская

Большие голубые глаза, струящаяся шерсть, белые носочки на лапах и царственная осанка этих кошек прекрасно сочетаются с их спокойным и кротким характером. В 1919 году пара бирманок была тайно привезена во Францию из Бирмы.

Сегодняшние бирманки имеют внушительный размер и уравновешенный темперамент. Они хорошо уживаются с детьми и животными.

Представь, что пластилин — это твёрдые краски. Ими можно рисовать, растирая пластилин пальцами по основе.

1. Нарисуй на цветном картоне силуэт кошки.
2. Возьми белый, оранжевый и красный пластилин. Чтобы получить золотистый цвет, смешивай белый с оранжевым.

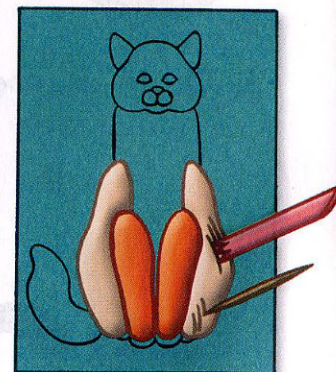
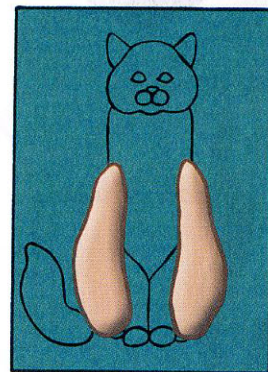

3. Начни выкладывать туловище небольшими пластинами белого цвета. Примазывай их пальцами.

4. Вылепи передние лапки из золотистого пластилина, сделав их выпуклыми. Сначала примажь края пальцами, затем стеклой или зубочисткой нарисуй шерсть.

5. Налепи слоями пышный воротник и выполни рисунок шерсти, двигаясь снизу вверх.

6. Вылепи белый хвост с оранжевыми полосками.

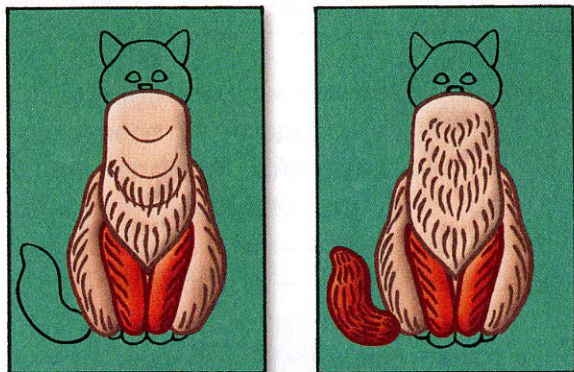

7. Расплющи на бумаге золотистый пластилин и вырежи уши.

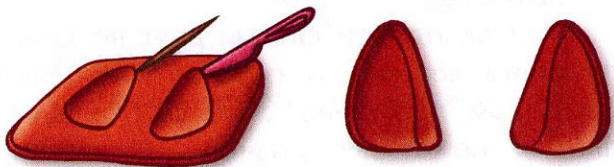

8. Чтобы симметричные детали получились одинаковыми, предварительно скатывай шарики равных размеров. Для задних лап сделай шарики поменьше, для передних — побольше.

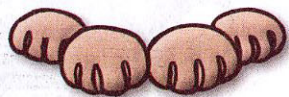

9. Вылепи аккуратно голову, сделав отверстия для глаз. Её можно вырезать отдельно, как уши, и наложить на основу. Прилепи глаза, щёки и нос.

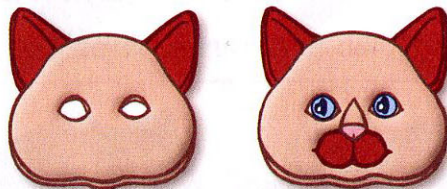

10. В заключение ты можешь нанести на мордочку очень тонким слоем оранжевые отметины.



МАСТЕРИМ 

Самое интересное

ХРАМ КОШЕК

В Японии, в городе Кагосима, есть храм кошек. Сооружён он не в честь священной кошки, а в память о семи реальных котах, которых некий военачальник в 1600 году взял с собой на войну. Коты служили воинам своеобразными часами: по расширявшимся или сужавшимся кошачьим зрачкам японцы умели определять время. Сейчас среди посетителей этого храма больше всего часовщиков.





ИЗГОТОВЛЕНИЕ РЕЗАЧКА

Для разрезания пластилина тебе необходимо изготовить специальный инструмент. Возьми кусочек плотного картона (например, от молочного пакета) — 10×10 см и 25 см очень тонкой проволоки (вместо проволоки можно использовать тонкую леску или капроновую нить).

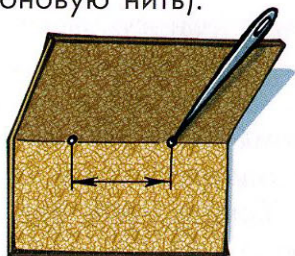

ПОЛОСАТАЯ ОХОТНИЦА

РАСПИСНОЙ ПЛАСТИЛИН, ПОЛУЧЕННЫЙ РАЗРЕЗАНИЕМ

МАТЕРИАЛЫ: пластилин, картон, тонкая проволока



О ПОРОДЕ

Американская короткошёрстная

Когда-то она была уличной кошкой и обычно жила на фермах, возле амбаров, где могла в полной мере проявлять свои охотничьи навыки. Сегодня это изящное домашнее животное, сильное, выносливое и ласковое. Эта кошка известна своим прекрасным серебристо-полосатым и мраморным окрасом. Она хорошо приспособлена для жизни в квартире и словно создана для игр с детьми.

Техника разрезания пластилина позволяет получить из одной заготовки сразу множество деталей. Посмотри на котят в корзинке на следующей странице: все туловища выполнены из одной заготовки, а все головы — из другой.

1. Приготовь белый и чёрный пластилин, а также смешай из них два оттенка серого.

2. Сделай светло-розовый пластилин.

Туловище

1. Накладывай слоями друг на друга пластины чёрного и серого пластилина размером примерно 3×7 см. Толщина пластин может быть разной.



2. Всего сделай 8–10 слоев. Последние два слоя должны быть выпуклыми.

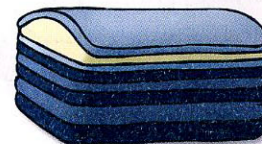

3. С помощью резачка разрежай заготовку на пластины толщиной 3—4 мм.

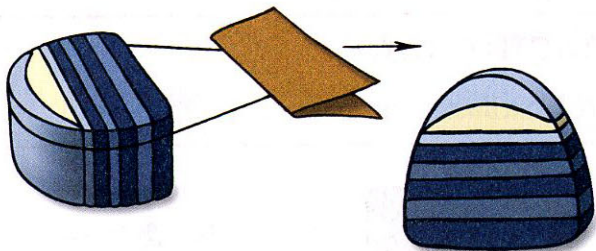

Хвосты

Разрежь одну из пластин на 4 части.

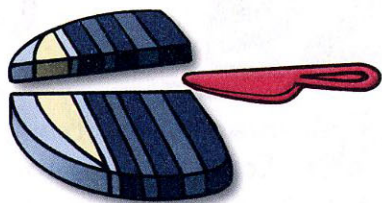

Головы

Соединяй пластины и жгутики в таком порядке.

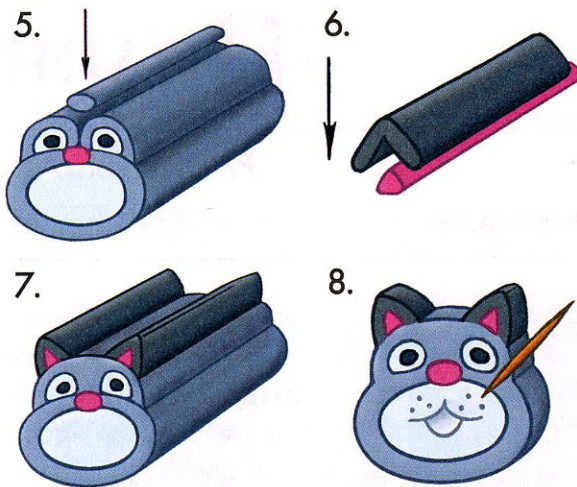
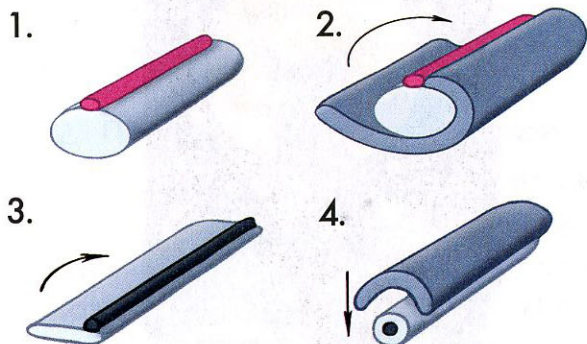

Корзинка

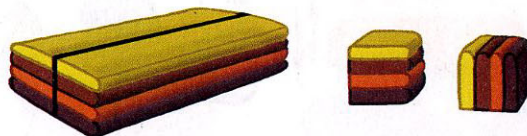

Разрежь резачком пополам по указанной линии, затем нарежь на маленькие квадраты и сложи корзинку.



ИЗУЧАЕМ



БУКЕТ КОТОВ

У меня уже готов
Для тебя букет котов,
Очень свежие коты!
Они не вянут, как цветы.

Вянут розы и жасмин,
Вянут клумбы георгин,
Вянут цветики в саду,
На лугу и на пруду.

А у меня — букет котов
Изумительной красоты,
И, в отличие от цветов,
Он мяукает в усы.

Что за ушки!
Что за лапки!
Всяк потрогать их бежит.
Я несу букет в охапке,
Он дерётся и визжит.

Я несу букет котов,
Дай скорее вазу.
Очень свежие коты —
Это видно сразу!

Юнна Мороз

ОСТРОВ КОШЕК

Население небольшого островка Фраджос в Индийском океане состоит исключительно из кошек.

В 1890 году у берегов острова разбилось судно. Уцелевшие моряки добрались до острова, но не дождалась спасения. А судовые кошки не только выжили, но и размножились.

Питаются они рыбой и другими дарами моря. Сейчас их уже больше тысячи.

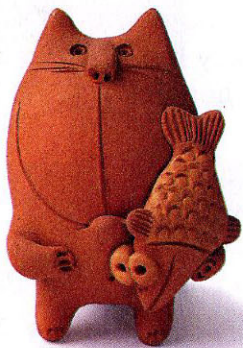

ПЛАНЕТА КОШЕК

РАСКАТЫВАНИЕ ПЛАСТИЛИНА

МАТЕРИАЛЫ: картон, пластилин, писчая бумага, скалка или клеящий карандаш

При раскатывании пластилина два цвета должны полностью выровняться по высоте так, чтобы создавалось впечатление рисунка красками. Раскатывать нужно через гладкую бумагу скалкой или цилиндрическим предметом.

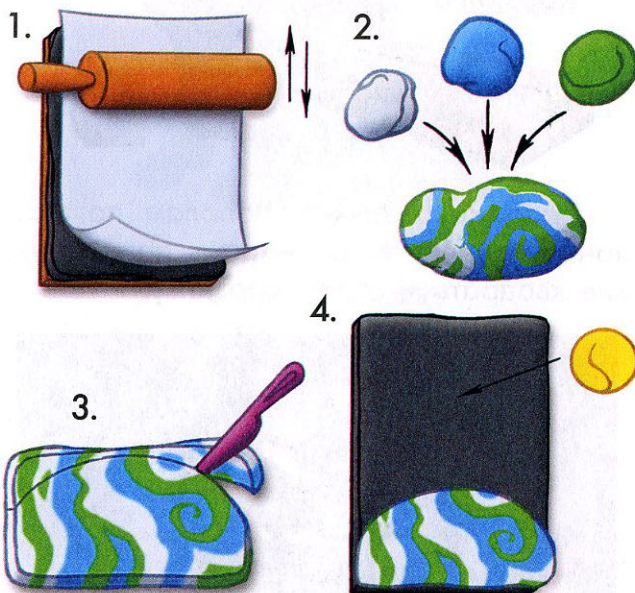

На небольшую картонную основу нанеси слой чёрного пластилина, примазывая его тонкими пластинами.

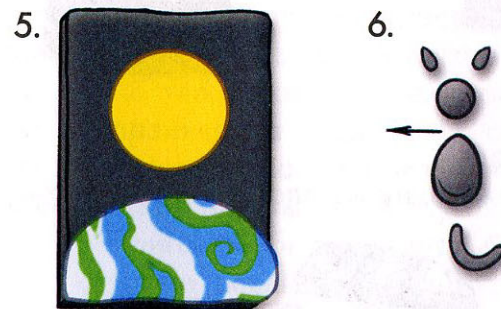

При раскатывании детали сильно увеличиваются. Если хочешь получить ровный круг, скатай шарик, равномерно вдави его в основу, затем раскатай через бумагу.

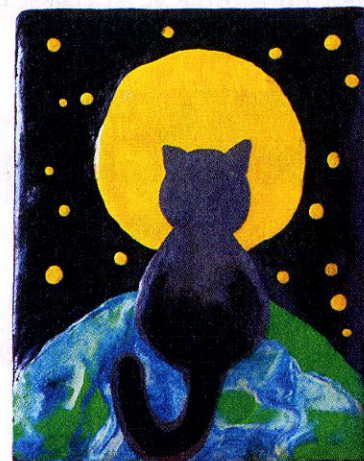

РЫЖИЙ ЛАКОМКА

РЕЗЬБА ПО ПЛАСТИЛИНУ

МАТЕРИАЛЫ: картон, пластилин, стаканчик из-под йогурта

Во время резьбы по пластилину удаляется тонкий верхний слой, чтобы образовалась небольшая ложбинка. При этом становится виден нижний слой пластилина другого цвета (или цветной картон).

Резак

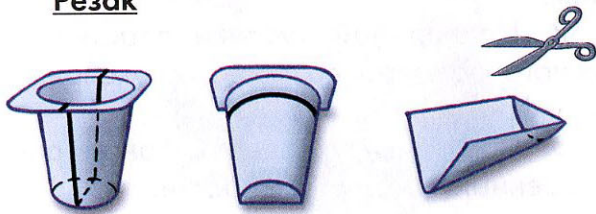

Выполни резак из половинки стаканчика из-под йогурта.

1. Намажь на небольшую картонную основу чёрного цвета тонкий слой чёрного, затем синего пластилина. Раскатай через бумагу (см. стр. 36).

2. Прикатай детали через бумагу.

3. Наметь зубочисткой все контуры.

4. Вынимай резакон тонкую полосу пластилина по всему контуру. Старайся сделать узкую, но глубокую ложбинку до самой основы.

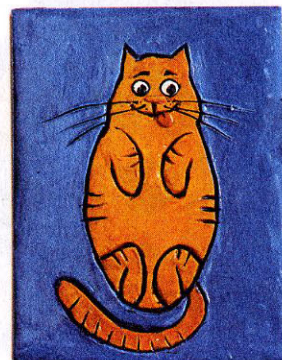
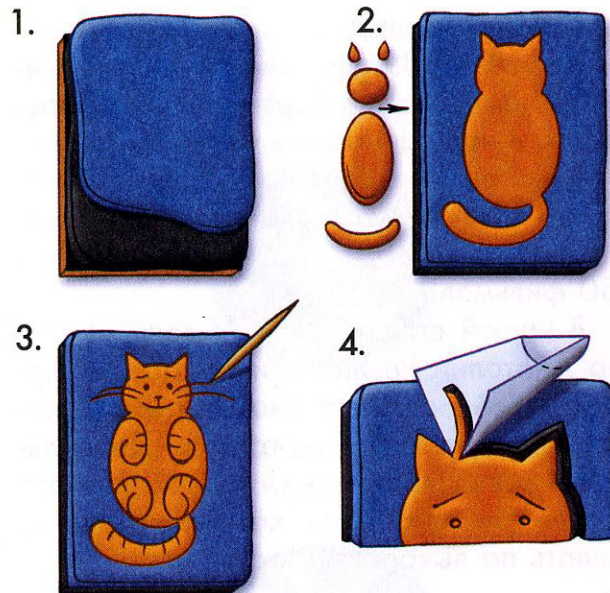

КОШАЧИЙ ГРИМ

Театральный грим или специальные краски для лица помогут тебе превратиться в очаровательную кошку.



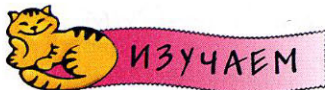

Самое интересное

МОГУТ ЛИ КОТЫ УЛЫБАТЬСЯ?

Кот в сапогах из сказки Шарля Перро умел делать много удивительных вещей. А Льюис Кэрролл в сказке «Алиса в стране чудес» написал про улыбающегося Чеширского кота. В обеих сказках речь идёт об одной и той же породе. Это шартрез — потомок больших голубых котов, охранявших от крыс винные подвалы монастыря Шартре во Франции.

Сейчас эту породу называют британской короткошёрстной. Говорят, это единственная порода, представители которой умеют улыбаться — стоит их только похвалить!

СКАЗОЧНЫЕ ГЕРОИ

ОБРАТНАЯ АППЛИКАЦИЯ ИЗ ПЛАСТИЛИНА НА ПРОЗРАЧНОЙ ОСНОВЕ

МАТЕРИАЛЫ: пластилин, прозрачные крышки из-под молочных продуктов

Том и Леопольд

Когда в 1939 году два друга Уильям Ханна и Джозеф Барбера (США) размышляли над сценарием будущего мультфильма, они не могли представить, что за 65 лет существования кота Тома и мышонка Джерри про них будет снято 250 фильмов!

В нашей стране в 1974 году режиссёр Анатолий Резников и драматург Аркадий Хайт создали знаменитый мультфильм про добродушного кота Леопольда и двух шkodливых мышей. Такого мультипликационного кота ты можешь сделать по выкройке на стр. 44.

Перед тобой аппликация наоборот, которая выполняется на прозрачной основе, и её изнанка становится лицевой стороной.

1. Возьми выкройку на стр. 44, положи на неё прозрачную крышку вверх дном.

2. Накладывай кусочки пластилина нужного размера по порядку, указанному цифрами.

3. Последним укладывай фон из расплюснутых на бумаге пластилин.

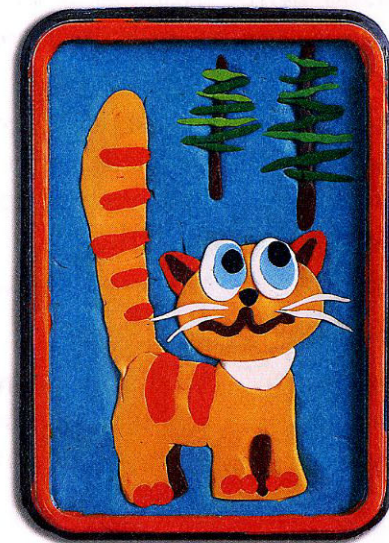

ЗАВИТЫЕ УШКИ

ВЫПУКЛАЯ АППЛИКАЦИЯ ИЗ ПЛАСТИЛИНА

МАТЕРИАЛЫ: картон, пластилин



О ПОРОДЕ

Американский кёрл

Слово «кёрл» переводится с английского как «завиток». И, действительно, первое, что бросается в глаза при взгляде на эту кошку, — отогнутые кончики ушей, придающие мордочке кёрла насмешливое выражение. Котята рождаются с прямыми ушами, которые начинают отгибаться на 2–10-й день.

Эта молодая порода начала свою историю в 1981 году. Кёрлы — общительные животные с ровным характером.

1. Для выполнения пластилиновой аппликации вырежи круг из картона и намажь на него голубой и зелёный пластилин.

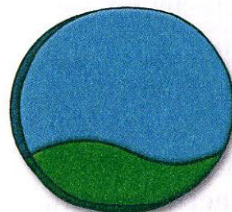

2. Из разных оттенков серого и голубого пластилина выполни крону дерева и ствол. Жгутики для веток должны быть очень тонкими.



3. Расплющи на бумаге пластилин и вырежи туловище, хвост и голову.

4. Дополни изображение цветными пятнами: скатывай шарик, расплющивай в руках или на бумаге и прикладывай к основе. Готовую поделку можно покрыть лаком.

Давайте посмотрим, что у вас получилось.





КОШКА И ХОДИКИ

В кухне на стене висели ходики: две гири, маятник и циферблат со стрелками и кошкой. Маятник качался: влево-вправо, тик-так, и кошка тоже двигала глазами влево-вправо, тик-так...

Каждое утро Мама смотрела на стрелки — как бы не опоздать на работу. Каждое утро Папа заботливо подтягивал гири, чтобы маятник не остановился. И каждое утро их дочка Машенька наливала в блюдечко молоко, ставила его на подоконник и говорила:

— Здравствуй, киска! Будешь со мной завтракать?

Потом Папа с Мамой уходили на работу, а Машенька — в детский сад. В квартире становилось тихо-тихо. Только слышно было, как тикают часы: ходики на кухне, будильник в спальне, большие настенные часы в детской и бронзовые — на письменном столе в Папином кабинете.

Кошка выгибала спинку дугой, потягивалась и сладко зевала — так, что был виден розовый язычок. Затем прыгивала с циферблата и с большим удовольствием пила молоко из блюдечка.

— Доброе утро! — говорила она большим настенным часам. — Как спалось? — спрашивала у будильника. — Всё дела да заботы? — кивала бронзовым.

В ту пятницу Кошка решила слегка размяться: сто двадцать три прыжка из кухни до кабинета, поточить когти о диван, повисеть на занавеске... Вдруг ей показалось, что входная дверь открывается. «Странно! Почему так рано? Ведь рабочий день ещё не закончился и до вечера далеко», — подумала Кошка и побежала

поскорее на кухню, чтобы успеть прыгнуть на свой циферблат. Входная дверь хлопнула, и в прихожей слышалась какая-то возня.

— Бери только самое ценное! — сказал Первый Грабитель.

— Я начну со спальни, — ответил Второй.

— Ах, вот как? Грабители пришли, — догадалась Кошка. Изогнулась, зашипела: «Ш-ш-ш!», зафыркала: «Фыр-фыр!» и даже оцарапала Второго Грабителя.

— Это ещё что за чучело?! — завопил Второй Грабитель и носком сапога отшвырнул Кошку в угол. А сам принялся шарить по Маминым шкатулкам. Ох, как рассердились большие настенные часы! Внутри у них что-то закричало, захрипело. Маятник стал раскачиваться всё быстрее — динь-дон! Не тронь! Стрелки побежали, как сумасшедшие. Будильник тоже затикал быстрее и быстрее. Чтобы не отстать, бронзовые часы так поспешили, что обогнали ходики, и тем пришлось их срочно догонять: вправо-влево, тик-так... Теперь уже все часы в квартире летели вперёд, и время тоже несло вперёд. Только что было утро, а теперь часы показывали вечер.

— Наверное, я отстаю, — решило Солнце и помчалось по небу всё быстрее, быстрее... И рабочий день, едва успев начаться, тут же и закончился. Всем папам и мамам пора было идти домой. Первый Грабитель взвалил огромный мешок себе на спину.

— Ох, тяжело! — Второй Грабитель тащил сразу два мешка.

Тут входная дверь распахнулась — на пороге стояли Папа, Мама и Машенька.

— Ах, негодяи! — гневно закричал Папа. — Вот я сейчас милицию вызову.

Грабители испугались, побросали мешки с награбленным добром и убежали.

— Они сломали мою кошку! — заплакала Машенька, собирая в углу осколки.

— Не плачь! Починим, — утешил её Папа и достал клей.

Вскоре вся семья собралась на кухне ужинать. Ходики весело тикали: тик-так. Маятник качался влево-вправо, тик-так. И Кошка на циферблате тоже двигала глазами влево-вправо, тик-так...

Татьяна Смирнова



ЧАСЫ С КОШКОЙ

КОНСТРУИРОВАНИЕ ИЗ БУМАГИ ИГРУШКИ С ПОДВИЖНЫМИ ДЕТАЛЯМИ

МАТЕРИАЛЫ: плотная бумага, проволока, клей ПВА

1. Возьми лист чертёжной бумаги формата А4. Начерти на нём линии сгиба, места для прорезей и отметь точку 2 (прикрепление маятника).

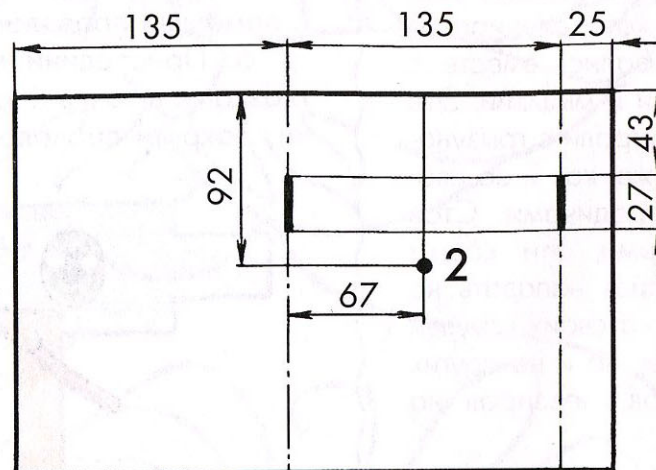

2. Вырежи со стр. 45 фигурку кошки с часами. Глаза, маятник и стрелки вырежи со стр. 44 с небольшим запасом бумаги. Приклей их на плотную бумагу и вырежи точно по контурам.

(Продолжение на следующей странице.)

Самое интересное

Всегда ли враждуют кошки с мышами?

Оказывается, охотничьи навыки не являются врождёнными. Котят учатся этому мастерству у своей мамы-кошки.

Во время исследования 18 котят специально выращивались вместе с крысами и мышами. Эти котята играли с грызунами так же, как и со своими сородичами. Став взрослыми, эти кошки отказались нападать не только на своих «друзей детства», но и на других грызунов, невзирая на голод.



3. Переверни чертёж. Приклей кошку с часами на правую сторону точно к краям бумаги.

4. Прорежь канцелярским ножом отверстия для глаз и вертикальные щели.

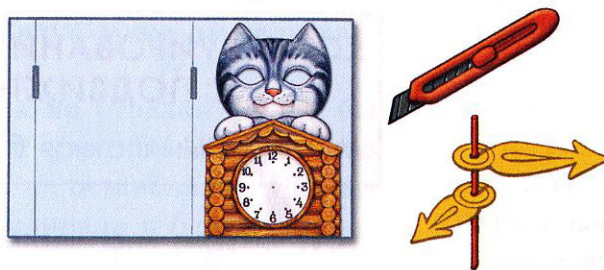

5. Прикрепи стрелки к циферблату с помощью проволоки.

6. Присоедини маятник к полоске с глазками в точке 1 при помощи проволоки. Закрути проволоку спереди и сзади.

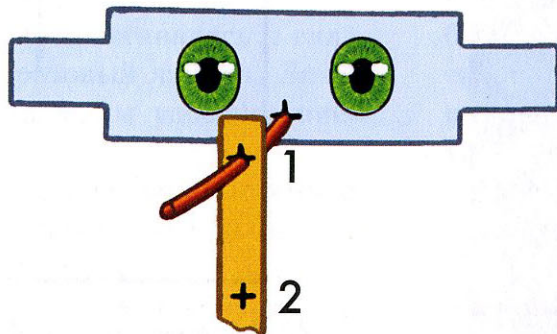

7. Вставь узкие полоски в прорези и прикрепи маятник к внутренней стороне заготовки в точке 2 проволокой.

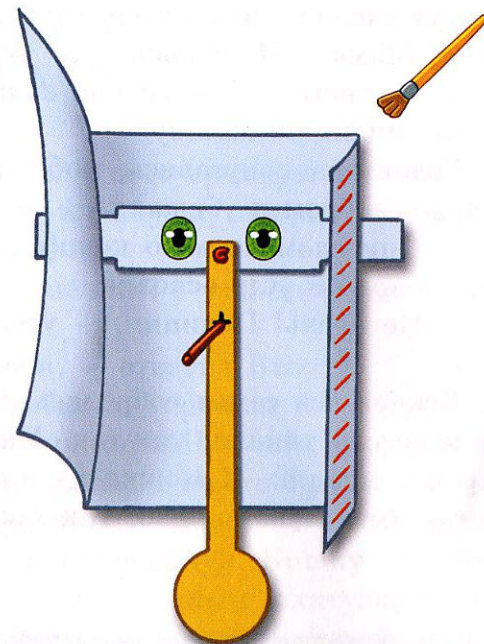

8. Сложи и аккуратно склей заготовку. Тяни за полоски вправо и влево. Глазки и маятник оживут!

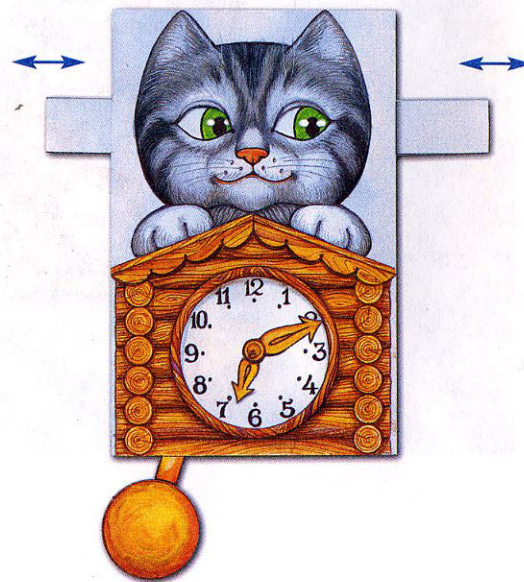

ВЫКРОЙКИ



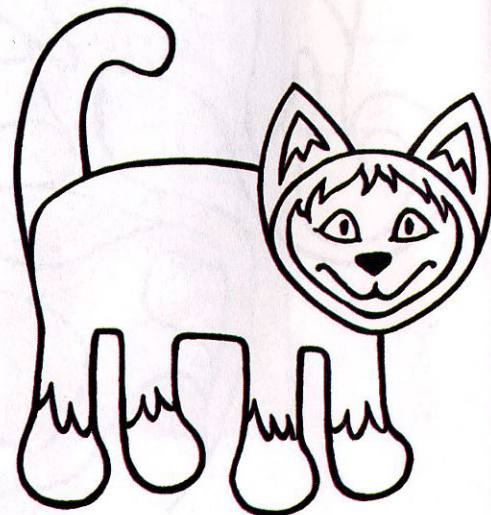
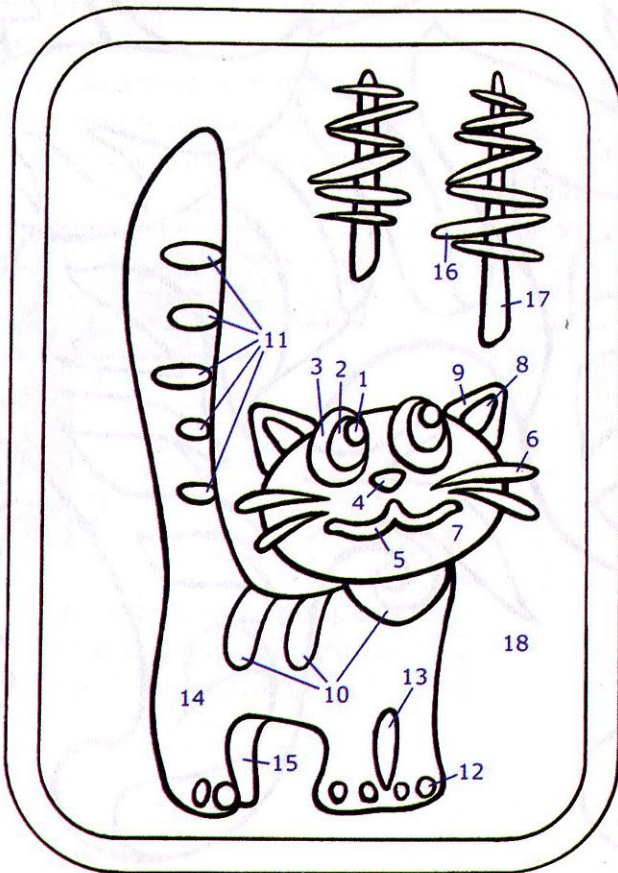
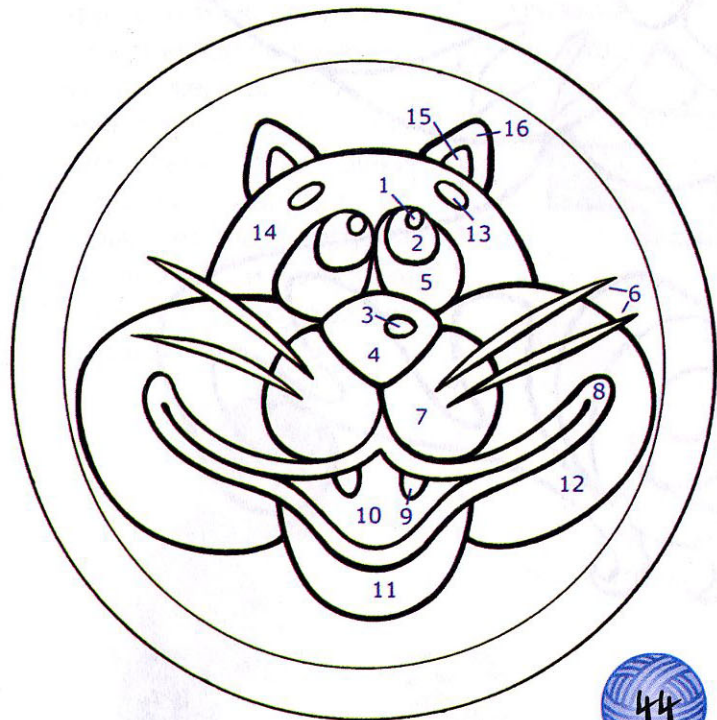
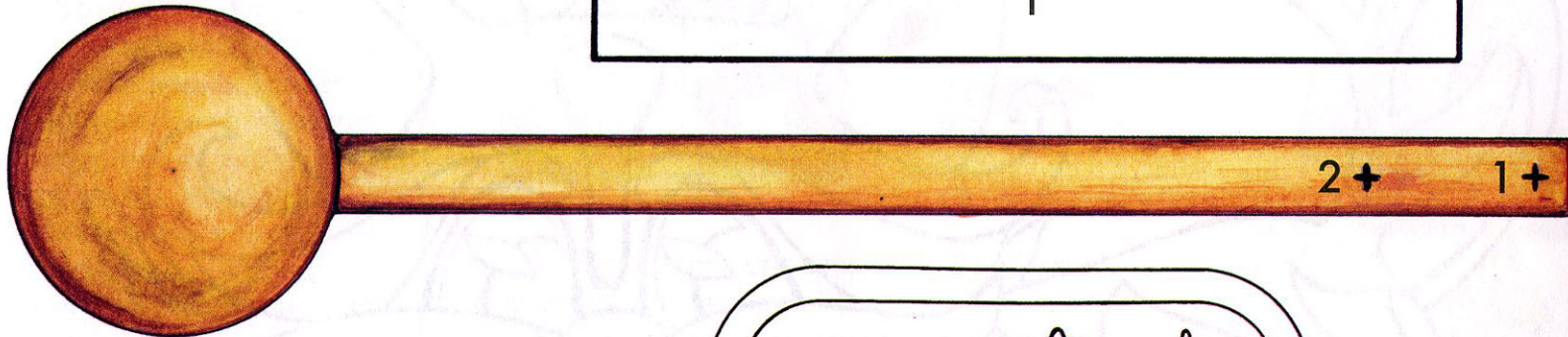
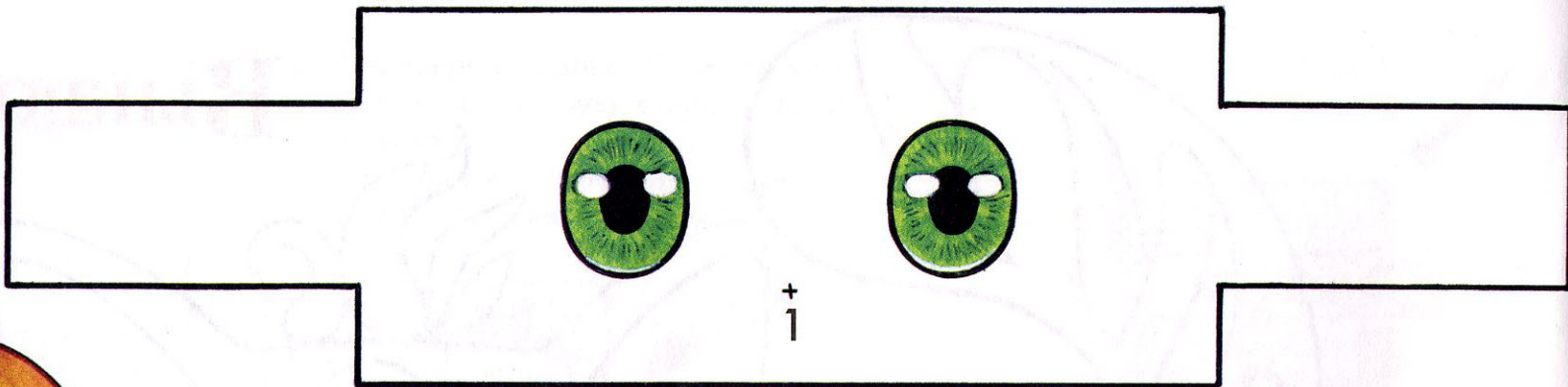
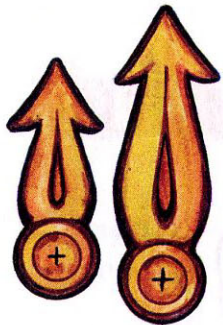

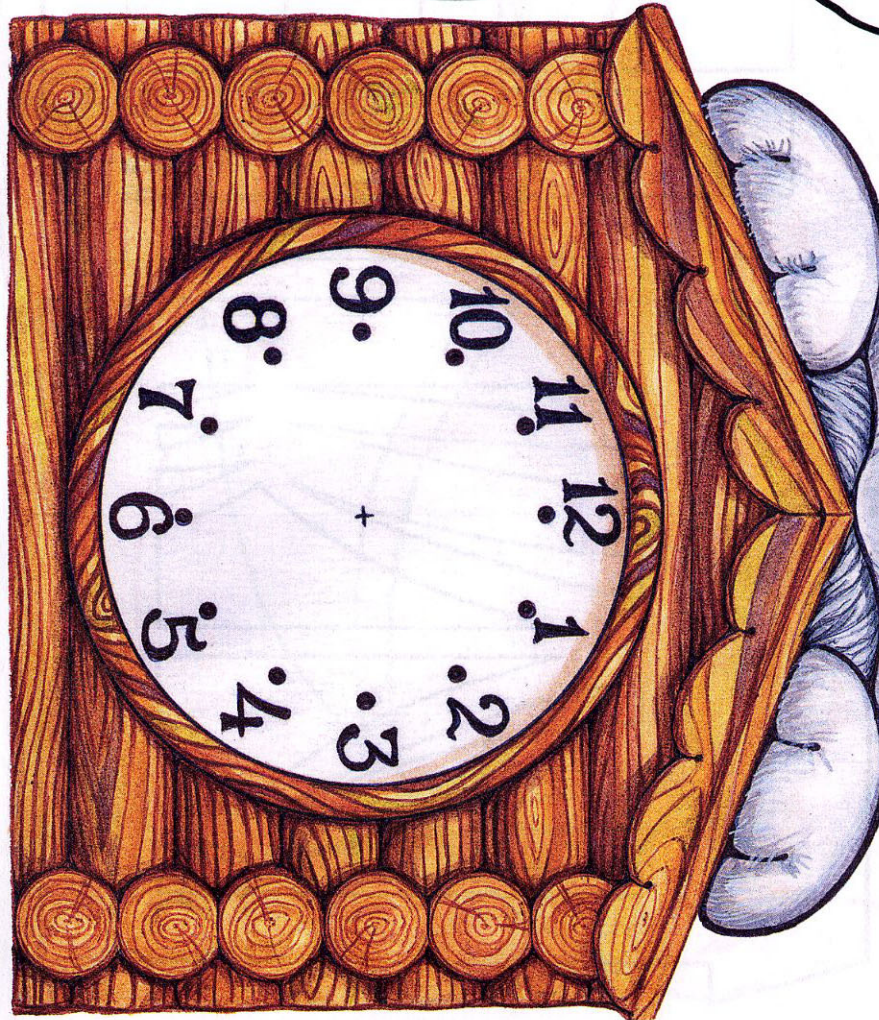

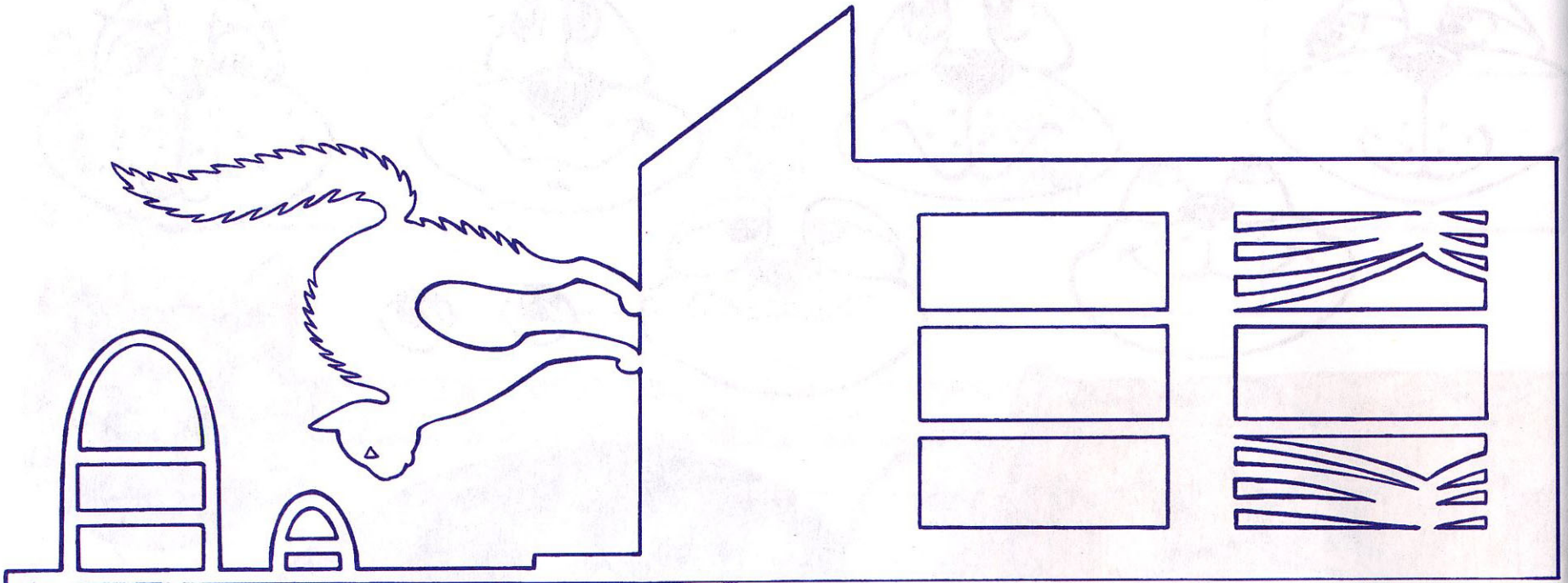

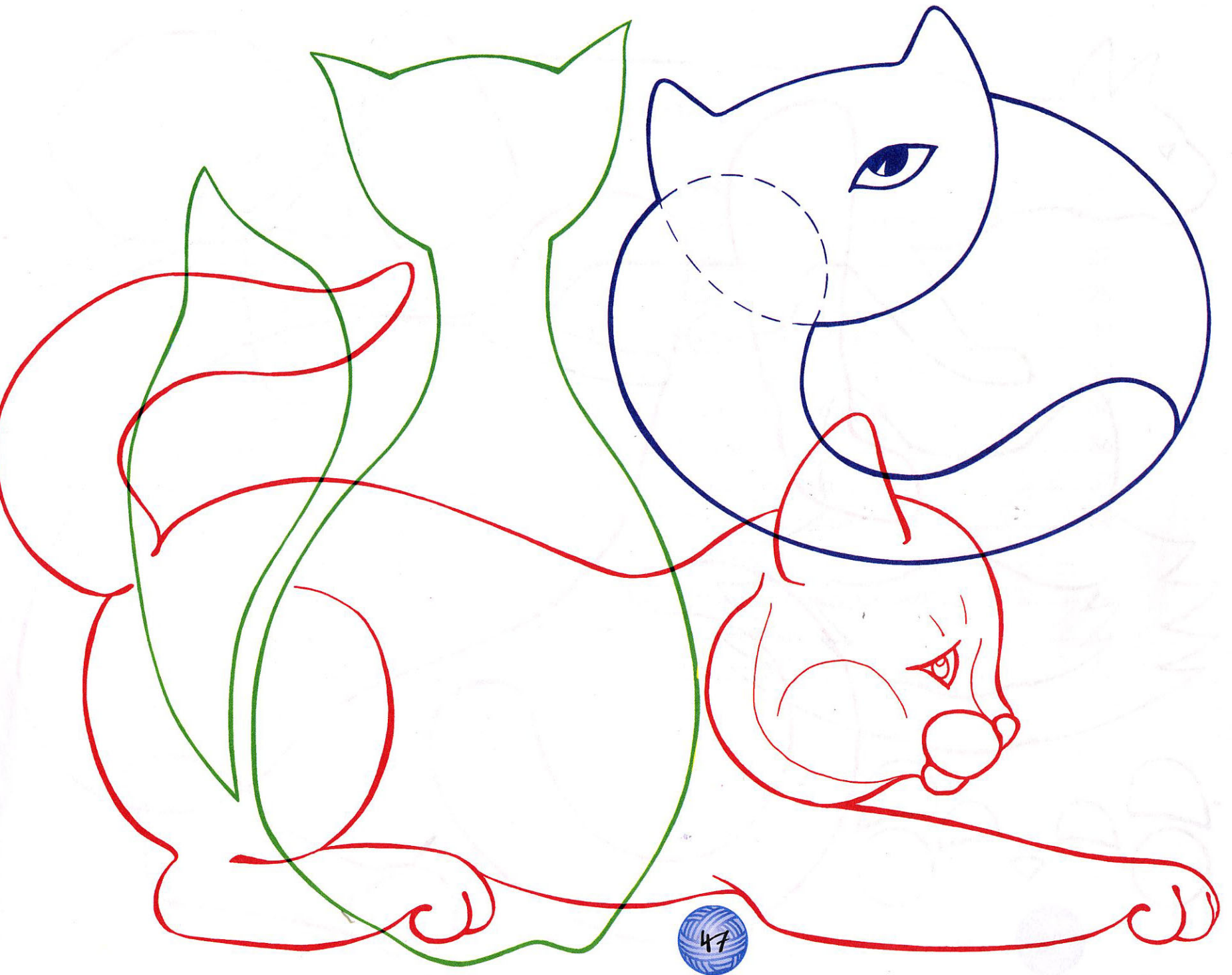

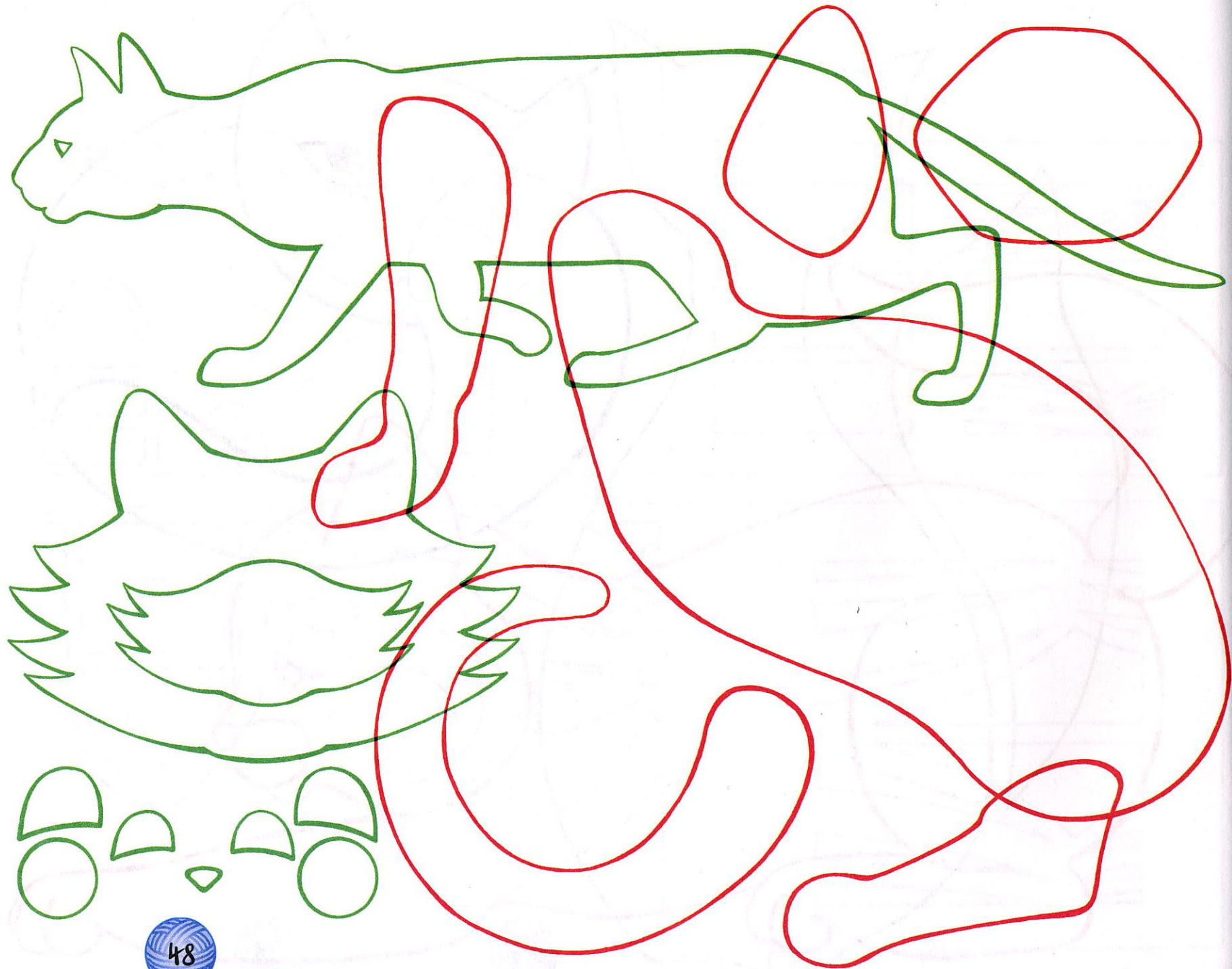

СОДЕРЖАНИЕ

Материалы для работы	2	Бумажное семейство	22
Вступление	3	Задумчивая аристократка	26
Как кошка пришла к человеку	4	Ночные прогулки	27
Добрый гений нашего дома	6	Шесть портретов	28
Королева леса	8	Маленькая пантера	30
Висячие ушки	11	Священная кошка Бирмы	32
Принцесса в голубом	12	Полосатая охотница	34
Движение по спирали	13	Планета кошек	36
Кудрявая шёрстка	14	Рыжий лакомка	37
Кошки в полосочку	15	Сказочные герои	38
Элегантная синеглазка	16	Завитые ушки	39
Ночная охотница	17	Кошка и ходики. <i>Сказка</i>	40
Загадка сфинкса	18	Часы с кошкой	41
Балерина в шелках	20	Выкройки	43
Кошка у окошка	21		

**Серия книг «ЛЮБИМЫЙ ОБРАЗ» –
великолепный подарок для детей, которые любят
заниматься прикладным творчеством.**

Моделирование из проволоки, шнура и ниток, гофрированного картона, рельефной бумаги • Аппликации из ткани, ниток, бумаги, кружев, фольги, распущенного трикотажа • Рисование ватой на бархатистой бумаге • Коллаж из различных материалов • Оригами • Моделирование из конусов • Рисование пластилином



В книгах серии содержится интересная естественно-научная информация, сказки, загадки о представителях мира живой природы: бабочках, кошках, собачках, птицах... Но главное – их образы дети могут воплотить своими руками в различных техниках из самых разных материалов.

Книги способствуют развитию творческих способностей детей, они снабжены необходимыми рисунками и выкройками и могут использоваться как самостоятельно, так и вместе с учебниками Т.Н. Просняковой по трудовому обучению для начальной школы (система Л.В. Занкова).

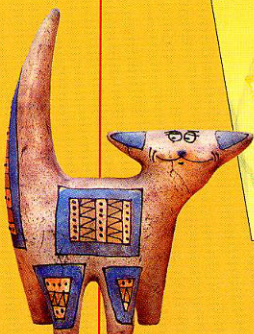

«ЛЮБИМЫЙ ОБРАЗ»

Готовятся к выпуску:

- Цветы
- Птицы



ISBN 5-9507-0344-8
9 785950 703447

